



Universidad Nacional Autónoma de Nicaragua
Recinto Universitario Rubén Darío
Facultad de Humanidades Y Ciencias Jurídicas
Departamento de Antropología



JUVENTUD AL ESPEJO EN EL BARRIO HILARIO SÁNCHEZ.
FAMILIA, IGLESIA Y NUEVAS TECNOLOGÍAS.

Línea de Investigación: Dinámicas culturales de población

Autor: Aldo Uziel Góngora Mendoza

Tutora: Dra. Cecilia Teresa Costa

Monografía para optar al título de Licenciatura en antropología Social

Managua, Nicaragua, 12 de Noviembre del 2015

CARTA DE LA TUTORA

Por este medio me permito valorar positivamente la Monografía bajo el tema: *Juventud al espejo en el Barrio Hilario Sánchez. Familia, iglesia y nuevas tecnologías*, la cual fue realizada por el estudiante **Aldo Uziel Góngora Mendoza**, con Número de Carné 11022737 y Cédula de identidad número 041-160787-0005B, para optar al Título de Licenciado en Antropología de la Facultad de Humanidades y Ciencias Jurídicas de la Universidad Autónoma de Nicaragua UNAN-Managua.

La Monografía se encuentra en el marco de línea de Investigación *Dinámicas culturales de población* que implementa el Departamento de Antropología. El tema se ubica dentro de los temas prioritarios de país, de conformidad con el Plan de Desarrollo Humano y sus aportes brindan valiosos elementos a las políticas para la Juventud nicaragüense. En el presente trabajo, se profundiza en el tema de las identidades juveniles, que como en un juego de espejos se construyen en los contextos familiares y comunitarios, y en los ámbitos de la iglesia católica y evangélica. Para comprender las transformaciones que interesan la dimensión juvenil de un barrio popular como muchos otros en Managua, es esencial tomar en cuenta la poderosa influencia de las nuevas tecnologías en la vida cotidiana de los jóvenes. Este trabajo ofrece un punto de vista interesante para implementar políticas sociales que fortalezcan el protagonismo juvenil, reduzcan la brecha generacional entre padres e hijos y favorezcan una mejor comprensión de las dinámicas familiares y comunitarias. El escaso interés manifestado por los jóvenes de sectores populares hacia el compromiso político, abre interesantes preguntas sobre la necesidad de diseñar estrategias específicas para acercar las jóvenes generaciones a la política, interpretada como espacio de construcción del bien común desde el modelo de Persona, Familia y Comunidad implementado por nuestro Gobierno de Unidad y Reconciliación Nacional. Finalmente, la difícil relación entre la iglesia católica y los jóvenes del barrio y el éxito cosechado por la iglesia evangélica sugiere poner en agenda el tema de la comunicación hacia los jóvenes, para promover los valores y el recreo sano de las generaciones actuales, que pronto serán el relevo de este país.

En concordancia con lo anterior, considero que el trabajo cumple con los criterios establecidos en el Reglamento de Régimen Académico Estudiantil aprobado por el Consejo Universitario en Sesión Ordinaria N° 03-2013 del 08/02/2013.

Extiendo la presente carta de Tutora en la Ciudad de Managua a los 4 días del mes de noviembre de 2015.

Cecilia María Teresa Costa
Docente- Tutora
Departamento de Antropología
Facultad de Humanidades y Ciencias Jurídicas
Universidad Autónoma de Nicaragua UNAN-Managua

CONTENIDO

AGRADECIMIENTO.....	5
I. RESUMEN.....	6
II. INTRODUCCIÓN	7
III. ANTECEDENTES.....	9
IV. PLANTEAMIENTO DEL PROBLEMA.....	13
V. OBJETIVOS	14
VI. MARCO TEÓRICO.....	15
6.1. Teoría antropológica	15
6.1.1. Cultura y socialización	15
6.1.2. Identidad cultural e identidad juvenil	17
6.1.3. La familia y la iglesia.....	18
6.1.4. Transmisión cultural y espacio social	20
VII. HIPÓTESIS	22
VIII. MÉTODOS Y TÉCNICAS	23
8.1. Instrumentos.....	25
IX. RESULTADOS.....	27
9.1. barrio Hilario Sánchez: más que un nombre. su historia.....	27
9.1.1. Origen del barrio.	28
9.1.2. Significado del nombre del barrio.....	29
9.1.3. El barrio entre pasado y presente	30
9.1.4. Organización.	31
9.1.5. El barrio en la actualidad.....	31
9.1.6. Un recorrido por la vida cotidiana de los pobladores.....	33
9.1.7. Lazos sociales entre vecinos.....	35
9.1.8. Familias nucleares y familias extensas.....	38
9.1.9. Genealogías de dos familias del barrio.....	42
9.2. Los jóvenes a través de la mirada de los padres.....	45
9.2.1. Juzgando el presente, mirando el pasado. La nostalgia conservadora de los padres 47	
9.3. Los jóvenes a través de la mirada de las iglesias	49
9.3.1. Expectativas frustradas: lo que la iglesia católica quiere de los jóvenes y sus familias 52	
9.3.2. Entre dicho y hecho: la brecha entre doctrina y realidad social.	53
9.3.3. Hablando lenguas diferentes: la iglesia católica y los jóvenes del barrio.	55
9.3.4. Hablando la misma lengua? Los jóvenes e iglesia evangélica.	57

9.3.5.	Lo que la iglesia evangélica quiere de los jóvenes y sus familias.....	59
9.4.	Los jóvenes y sus miradas	61
9.4.1.	Tecnología, moda y consumismo: el mundo juvenil.....	64
9.4.2.	Los jóvenes y sus familias. Brecha generacional, dificultad de comunicación...	66
9.4.3.	La política como experiencia juvenil: entre protagonismo y apatía.....	68
9.5.	apoyando a los jóvenes y familias a lo interno de la comunidad.	70
X.	CONCLUSIONES	78
XI.	RECOMENDACIONES	80
XII.	BIBLIOGRAFÍA.....	81
XIII.	ANEXOS.....	83

AGRADECIMIENTO

En primer lugar a Dios que me ha dado paciencia, fuerza y mucha sabiduría para finalizar otra etapa importante en mi vida.

A mis padres que han sido mis principales maestros, aliados y consejeros y me han llenado de sabios consejos.

A Christian Martínez una persona que me brindó su apoyo incondicional en todo estos cinco años de formación académica.

A mi buena amiga Naraya Berríos que juntos unimos nuestras fuerzas y conocimientos para seguir adelante en toda esta etapa de nuestras vidas.

Agradezco a maestros (as) de la Facultad de Humanidades y Ciencias Jurídicas por compartir todo su conocimiento y ser parte de mi formación profesional. A mi tutora María Cecilia Costa por su apoyo incondicional que fortaleció mis habilidades y conocimientos en el campo de investigación, además de su comprensión que fue motivo para culminar con satisfacción mi trabajo investigativo.

A todas las personas del barrio Hilario Sánchez, Managua, en especial a Doña Flor Reyes, Mireya Cruz, Nestor Espinoza, Juan Daniel Hernández quienes me ayudaron en aspectos muy importantes para la culminación de este trabajo.

I. RESUMEN

El presente trabajo de investigación se enfoca en los procesos de construcción de las identidades juveniles en el barrio Hilario Sánchez, ubicado en el km12 de la Carretera Sur, en una zona periférica de la capital.

Se trata de una aproximación etnográfica que retoma sólo la última de las tres prácticas de campo realizadas en el ámbito de la carrera y se basa en un esfuerzo concentrado en el último año de estudios (2014-2015).

Si tanto la familia como las iglesias han sido percibidas, a lo largo de la historia nicaragüense, como ejecutoras de poder y como ejes de orden social, el análisis del material etnográfico nos habla de una realidad social en transformación.

El perfil del joven nicaragüense de un barrio popular capitalino se caracteriza por una identidad compleja y contradictoria, que se va construyendo y modificando entre la dimensión local y la global. Las nuevas tecnologías se configuran como elementos muy importantes para interpretar las juventudes urbanas contemporáneas y la distancia que las separa de las generaciones de padres y abuelos.

El enfoque del trabajo es cualitativo, de corte etnográfico. Se aplicaron técnicas como la observación directa, indirecta y participante y se realizaron numerosas conversaciones informales y algunas entrevistas a profundidad.

Este estudio permite describir y comprender cómo se profundiza la brecha generacional entre la juventud pasada y la de hoy en día, no sólo en sus expresiones culturales, sino también en las prácticas de la vida cotidiana. Por ello ha sido importante estudiar las características del círculo social del joven y su transformación, dentro de su núcleo familiar como fuera de éste. El análisis de los espacios de la socialización juvenil contemporánea en un barrio popular de Managua muestra también una situación de crisis en la iglesia católica local, incapaz de comunicar con los jóvenes de manera eficaz y cristalizada en una cultura religiosa conservadora y cerrada en sí misma. Diferente es el caso de la iglesia evangélica, que parece lograr interceptar de manera más eficaz a los jóvenes.

II. INTRODUCCIÓN

En América Latina 160 millones de personas son jóvenes y la cifra es destinada a crecer en las próximas décadas (CEPAL, 2014). La juventud latinoamericana contemporánea representa un área crítica de la agenda internacional para el desarrollo sustentable de la región, ya que pobreza, marginación, violencia e injusticia social caracterizan el mundo juvenil de nuestra América.

Los organismos internacionales y los estados ya reconocieron que “la integración de la población juvenil en los procesos de desarrollo es crucial para avanzar hacia una sociedad más igualitaria” (CEPAL, 2014, p. 129) Sin embargo para diseñar políticas públicas eficaces es prioritario estudiar el componente juvenil en sus aspectos socio-culturales e identitarios. Podemos contar con los estudios de cortes sociológicos, en su mayoría promovidos por las Agencias de la Naciones Unidas. Estos informes abarcan las grandes temáticas transversales que se relacionan con los jóvenes y ofrecen panoramas generales, pero necesitamos también conocer más a fondo los contextos nacionales y locales.

El tema de investigación “Juventud al espejo en el Barrio Hilario Sánchez. Familia, iglesia y nuevas tecnologías”, desarrollado bajo la línea de investigación Dinámicas culturales de población, pretende ser un aporte en esta dirección. El objetivo principal es profundizar en el análisis de la identidad de los jóvenes, a través de las narraciones que producen en los espacios de la familia y la iglesia católica. Si padres de familia y agentes de pastorales dirigen su mirada hacia los jóvenes, a partir de culturas y valores que evidencian la brecha generacional, la juventud también desarrolla su narración, definiéndose a partir de una cotidianidad posmoderna, donde lo local se mezcla a lo global y donde las nuevas tecnologías son parte integrante de las identidades en construcción.

El barrio popular Hilario Sánchez, ubicado en la periferia de Managua, con sus características semi-rurales, es el contexto en el cual se ha observado esta juventud al espejo. Este trabajo no quiso enfocarse en los jóvenes en situación de extrema pobreza, y tampoco en los jóvenes de clases privilegiadas, así como se evitó estudiar a los jóvenes involucrados en situaciones de violencia. En cambio este trabajo se acerca al joven medio, el joven común y corriente con apatía política y que se encuentra al margen de la asociatividad juvenil. Esta decisión refleja los datos estadísticos

internacional, que destacan que “la inmensa mayoría de los jóvenes latinoamericanos y caribeños se encuentra al margen de las asociaciones y los movimientos juveniles existentes” (CEPAL, 2014, p. 162)

Se trata entonces de dar un rostro a estos jóvenes, a partir de un contexto local donde las identidades juveniles se construyen también a partir de las miradas de otros actores (adultos) que protagonizan los espacios de la familia y de la iglesia católica. No sólo los padres o los agentes de pastorales miran a los jóvenes y lo definen a partir de su cultura y sus valores. También los jóvenes de barrio se miran a sí mismos y se describen a través de lo que hacen en su tiempo libre.

El papel protagónico que las nuevas tecnologías juegan en la vida de los jóvenes en parte dicen quiénes son, en parte dicen cómo quieren que los otros lo vean. En este juego de espejos donde los distintos actores tienen una percepción diferente sobre las identidades juveniles, el análisis del material etnográfico evidencia la falta de una lengua en común entre las generaciones de los padres, de los agentes de pastorales y de los jóvenes. Están tan cerca, y a la vez tan lejos. Y escuchando las narraciones que provienen del mundo de los adultos a veces percibimos nostalgia por un pasado idealizado siempre mejor que el presente, el juicio tajante sobre la moda y las conductas sexuales, la hostilidad hacia los nuevos recursos tecnológicos.

Por otro lado, el relato juvenil nos cuenta de un proceso de construcción donde las amistades y los espacios de socialización (tanto reales, como virtuales) son cada vez más centrales a la hora de crecer y definirse. El deporte como refugio, el cyber como evasión, pero también la Biblia en la Tablet o descargada en el celular.

Este trabajo de aproximación etnográfico a estos jóvenes de barrio que no hacen parte ni de organizaciones políticas ni de movimientos sociales, nos lleva a desconfiar de los prejuicios y de la simplificación. La juventud al espejo del Barrio Hilario Sánchez nos sorprende con su complejidad y sus contradicciones, porque no se dejan encasillar y porque su cultura y sus valores no se ven a simple vista, sino penetrando las envolturas que la globalización cultural y su industria ofrecen en los contextos locales.

III. ANTECEDENTES

A nivel internacional, podemos mencionar dos antecedentes interesantes que se enfocan en la cultura juvenil: *De jóvenes, bandas y tribus* y *Juventudes Latinoamericanas*.

El libro *De jóvenes, bandas y tribus* hace un análisis cronológico sobre la situación de la juventud partiendo del siglo XIX en los países occidentales, cuando los jóvenes no veían respetados sus derechos a la educación, al bienestar familiar y a un casamiento libre.

Se presentaban claramente fuertes diferencias de clases: sólo los de clase alta tenían acceso a educarse y a tomar decisiones con autonomía, mientras que la clase pobre tenía que trabajar forzosamente, y cumplir el servicio militar.

A finales de 1800 la Iglesia católica se destaca como primera institución que percibe el potencial juvenil y crea diferentes grupos cristianos juveniles, dedicando especial atención a los más desfavorecidos.

En el siglo XX, la juventud pasa a tener un rol protagónico en las escenas públicas. El filósofo José Luis Aranguren (1961) afirmó que en esta época se dio un fenómeno llamado “la juvenilización de la sociedad”, ya que empezaron a generarse cambios en la moda, música, pasatiempos y que esto se filtraría por las sociedades de todos los países occidentales; ésto modificó las condiciones sociales y la imagen culturizada de los jóvenes.

Ahora, la cultura juvenil se ve reflejada mediante experiencias sociales de los jóvenes, expresadas mediante la construcción de estilos de vida distintivos, localizados o en espacios de la vida institucional. (Fiexá, 1998, p. 85)

Nacen micro sociedades juveniles con autonomía que gozan de espacio y tiempos específicos, muy propios de países industrializados pero que van creando modelos para otros países del mundo.

En América Latina y el Caribe ha habido muchas vertientes de estudios enfocados en los jóvenes. Este sector ha sido analizado bajo aspectos como delincuencia, violencia, política. Sobre todo los fenómenos de violencia en los que están involucrado los jóvenes se han popularizado en estos países, a lo largo de los últimos 15 años.

En el libro de *Juventudes Latinoamericanas*, destaca como a mediados del siglo pasado los análisis sobre los jóvenes estaban llenos de valor especulativo, con pocas evidencias empíricas y muchas veces se alineaban a posturas ideológicas y políticas que aportaban poco en términos de comprensión científica (Rodríguez E. , 2015, p. 22). Se estudiaban los aspectos juveniles desde una visión objetiva.

Es sólo a finales del siglo pasado que se empieza a tener otra mirada sobre el universo juvenil y se empieza a tomar en cuenta las subjetividades juveniles, así como algunas expresiones culturales de la época como el *hip-hop*, *grafiti* y nuevos movimientos juveniles vinculados a violencia como las pandillas.

Si éstos son dos estudios interesantes a nivel internacional sobre las juventudes, hay que analizar también los aportes que tenemos a nivel nacional.

A nivel nacional se analizaron informes sobre la juventud nicaragüense y sus diferentes enfoques ya que se había constatado la falta de trabajos investigativos y documentación a nivel local. Es decir, no se contaba con trabajos específicos realizados anteriormente en el barrio Hilario Sánchez.

Para tener un mayor conocimiento acerca de la población juvenil en Nicaragua se hace mención de la ley 392 de la constitución política de Nicaragua que es “Ley de la promoción del derecho integral de la juventud” donde se expone que se entiende por joven a toda persona que tenga la edad de 18 a 30 años de edad.

Según informe de fondo de población de las naciones Unidas (UNFPA, 2015) En Nicaragua hay hombres y mujeres jóvenes que representan el 64% de la población que oscilan entre los 18 a 30 años de edad.

De ese 100% que representa el total de jóvenes en Nicaragua el 49.8% corresponde al sexo masculino y un 50.2.% al sexo femenino. El 27.6% están ubicados en la Ciudad de Managua y el restante vive en zonas rurales.

Como parte de las antecedentes a nivel de país, es importante mencionar un análisis realizado en el 2001 por el Instituto Nacional de Formación de Desarrollo (INEC) donde la juventud es analizada de manera integral como actor autónomo, que reconoce su identidad y define sus propios proyectos de vida elaborando puntos de vista personales sobre la sociedad.

Sociedad que se encuentra caracterizada por la falta de empleo, altos índices de pobreza, contextos de violencia y también una mentalidad estática de los adultos que muchas veces paraliza a los jóvenes con su dedo acusador y que etiqueta al joven como personas sin proyecciones ni intereses propios.

Por otra parte, el Programa de las Naciones Unidas para el Desarrollo en Nicaragua, (PNUD, 2011, p. 99) en su informe, presenta la vulnerabilidad a la que el sector juvenil está expuesto, pero a su vez, estos jóvenes con el acceso a la tecnología y educación, refuerzan sus aspiraciones para un futuro con mejores oportunidades, que probablemente sus padres no pudieron tener y de esa manera pueden contribuir al decrecimiento de la pobreza y el desempleo.

Desde una perspectiva más interna, la familia sigue siendo un elemento esencial en el desarrollo de las emociones y construcción de valores, como autoestima, estímulos, etc., es decir una valiosa fuente de apoyo, que juega un papel central, puesto que es la unidad social que está más cerca de las personas y donde se forjan y transmiten los valores, las reglas, el lenguaje, las tradiciones y la cultura.

Dentro del análisis de la construcción de las identidades juveniles, que se vincula a factores como edad, sexo, territorio, memoria, es importante tomar en cuenta la dimensión histórica.

El cambio de paradigma de los años 80 a los años 90 vino a disolver esa fuerza que tenía el sector juvenil durante la década de la Revolución, cuando la juventud jugaba un rol protagónico y se identificaba en una ideología política de izquierda.

Cabe mencionar que durante los años 90 a los grandes cambios que sufrió el país tras la implementación del modelo neoliberal, la juventud se vio involucrada en dos procesos. Por un lado protagonizaron la lucha en defensa del 6% constitucional destinado a la Educación superior pública, por otra lado una gran mayoría se refugió en los espacios de la familia y de la iglesia. Como se menciona en el informe de “Jóvenes y cultura política en Nicaragua”, los modelos de socialización mediante los cuales habían sido criados los jóvenes de los 80 ya no existían y la ausencia de referencias socio-morales y de grandes ideales en ese entonces explicaría el repliegue a la familia y la religión como sistemas de referencia ideológica (CINCO, 2001, p. 111).

Es decir esas zonas de refugio son elegidas porque parecían ofrecer protección a la juventud, debido a la percepción poco optimista que ellos tenían respecto a la realidad social y a su rol dentro de la sociedad.

Con el neoliberalismo en el poder se presenta un marco hostil de privatización de los servicios básicos y un corte drástico al sistema de bienestar, que trajo notables dificultades económicas. Hay un descenso sin paracaídas al desempleo, un difícil acceso a la educación y a la salud y empiezan a formarse grupos delincuenciales y pandillas.

Con el regreso del Frente Sandinista en el 2007, se retoma ese pilar fundamental de la sociedad como es la juventud que volvió a jugar un papel protagónico. La juventud vuelve a tomar escenarios públicos en conjunto como la Juventud Sandinista, Red de Jóvenes Comunicadores, el Movimiento Cultural Leonel Rugama, el Movimiento Ambientalista Guardabarranco, el Movimiento Deportivo Alexis Argüello, la FES y la participación local desde los gabinetes de la Familia, Comunidad y Vida.

Se retoma el discurso del “nosotros” que se transmitía en los años 80, y se deja atrás el “yo”, como término individualista transmitido por los 16 años neoliberales.

A la luz de los antecedentes internacionales y nacionales, es de gran importancia el estudio realizado en el barrio Hilario Sánchez y presentado en esta monografía porque ofrece una visión de cerca del mundo juvenil de un barrio popular semi-rural como muchos otros en Managua. Frente a un contexto nacional donde se está promoviendo el protagonismo juvenil y un regreso a la dimensión política y comunitaria, el análisis de la realidad social de barrio evidencia cierta apatía juvenil hacia la política, una fuerte brecha generacional entre padre e hijos, un alejamiento de las prácticas religiosas promovidas en la iglesia católica y un nuevo ascenso de las iglesias evangélicas.

Muchos no tienen un rol político activo y tienen una visión muy conformista con lo que sucede a nivel local o nacional.

Criados con una mentalidad pacifista, poco interesados en ser jóvenes portadores de cambios en pro de su localidad, parecen priorizar la diversión y el deporte, compartir con el grupo de amigos y utilizar las nuevas tecnologías tanto para el estudio como para la recreación.

IV. PLANTEAMIENTO DEL PROBLEMA

En el sector juvenil, tanto la familia como la iglesia ejercen una influencia directa en la construcción de identidad. Las miradas que los padres de familia y los miembros de la iglesia católica del barrio proyectan hacia los jóvenes son importantes para comprender cómo ellos son vistos por los adultos.

La mirada que los jóvenes proyectan hacia sí mismos son importantes para entender cómo ellos se perciben y se definen. El análisis del material etnográfico permitirá comprender si estas tres diferentes miradas tienen puntos de contacto o si se alejan profundizando la brecha entre generaciones. El papel jugado por las nuevas tecnologías es indispensable para comprender más a fondo el discurso de los actores sociales y la distancia que los separa.

- Como influye la mirada de la familia, las iglesias católica y evangélica y las nuevas tecnologías dentro de la construcción de identidades juveniles en la actualidad?

V. OBJETIVOS

General:

- Describir la identidad juvenil del barrio Hilario Sánchez, a través de las miradas de los padres de familia, líderes religiosos y de los mismos jóvenes.

Específicos:

- Identificar el discurso de los padres de familia ante los nuevos comportamientos juveniles.
- Interpretar la situación que enfrentan la iglesia católica y evangélica con los jóvenes del barrio Hilario Sánchez.
- Analizar la mirada que los jóvenes tienen hacia sí mismos.
- Implementar un proyecto que promueva una mayor unión familiar para una mejor comunicación entre padres e hijos.

VI. MARCO TEÓRICO

El Marco Teórico es importante en la investigación, porque es aquí que se fundamentan los hallazgos encontrados durante todo el proceso investigativo.

6.1. TEORÍA ANTROPOLÓGICA

6.1.1. Cultura y socialización

Retomaremos como concepto inicial, el concepto de *cultura* que es parte de toda sociedad humana ya que dentro de los procesos de su conformación ésta se encuentra vinculada a espacios, tales como las costumbres, las creencias, entre otras., pero que en fin y al cabo representan de manera particular y singular la vida de una sociedad.

Edward Taylor en su trabajo sobre la cultura nos dice lo siguiente:

Cultura es todo ese complejo que incluye conocimientos, creencias, arte, ley, moral, costumbres y todas las capacidades y hábitos adquiridos por el hombre como miembro de la sociedad (Tylor, 1975, p. 29)

Taylor expresa todas esas características que rodean el ser humano y que van formando parte de la identidad de los habitantes de la comunidad, estos elementos pueden ser transmitidos por la sociedad donde el ser humano crece, y mediante las relaciones sociales que la persona experimenta con su entorno va adquieren conocimientos, normas y patrones de conducta producto de su interacción con el medio.

Una teoría más integral acerca de cultura la expresa Bronislaw Malinowski, cuando la define como

Un conjunto integral constituido por los utensilios y bienes de los consumidores por el cuerpo de normas que rige los diversos grupos sociales por las ideas y artesanías, creencias y costumbres. (Malinowski, 1970, p. 49)

Taylor explica qué es cultura y a quién se le emplea el término, Malinowski concuerda con Taylor, pero también analiza la cultura como un instrumento y a la vez como un sistema que todo lo existente tiene un fin en el medio, el ser humano se coloca en el medio y satisface sus necesidades conforme a lo existente a su alrededor. Malinowski considera la sociedad un todo integrado de instituciones relacionadas que cumplen funciones complementarias y la cultura como una amplia y compleja red de comportamientos.

Desde un punto de vista dinámico, la cultura puede ser categorizada y relacionada a aspectos como la educación, el control social, la economía, los sistemas de conocimiento, creencia y moralidad.

La cultura también se puede presentar como un proceso de *socialización* Levi Strauss, citado por Cuché nos dice:

Vivir en sociedad es la naturaleza del hombre, pero la organización de la vida social proviene de la cultura e implica la elaboración de reglas sociales (Cuché, 1966, p. 56)

Vivir en la sociedad es lo natural del ser humano actual, pero a medida que va desarrollando dentro de una sociedad es cuando hay un despertar de saberes y adquisición de representaciones que provienen del entorno y es la misma cultura que lo transmite del cual se desprenden normas y parámetros conductuales.

Cuando se menciona al ser humano integramos a diferentes sectores entre ellos al sector juvenil, los jóvenes son un sector importante porque están en un proceso de separación y adaptación, separación de la niñez y de ese espacio instructor, y aproximándose a la edad adulta donde se presenta con mayor claridad una actitud emocional.

Se destaca que el aspecto cultural no es algo fijo, sino, que está sometido a cambios que se van presentando durante el tiempo y como los sujetos lo modifican y lo van adoptando durante el desarrollo de su personalidad.

Adentrándonos al sector juvenil, este sector comparte espacios de interacción donde ponen en práctica relaciones mutuas que son representativas de este sector.

Los Jóvenes son generaciones que construyen refugios, ámbitos y enclaves simbólicos que ellos mismos diseñan y que reconocen como

proprios. A partir de estos espacios, recrean formas de expresión y participación social (Cafarelli, 2008, p. 191)

Los jóvenes forman espacios donde socializan, emplean lenguajes muy particulares entre ellos, que saben identificar y darles significados, también pueden asistir a espacios ya construidos como la iglesia, el parque, donde asisten porque se sienten a gustos e identificados con las demás personas que en su mayoría también son jóvenes, esto puede que sea una transmisión de sus padres o que hayan adquirido el hábito por sí mismos.

La juventud no es un don que se pierde con el tiempo, sino una condición social con cualidades específicas que se manifiestan de diferentes maneras según las características históricas sociales de cada individuo. (Lemus, 1996, p. 25)

6.1.2. Identidad cultural e identidad juvenil

Como hemos abordado anteriormente, el entorno, ósea, la sociedad es la que va moldeando las acciones y crea una identidad propia en los jóvenes, donde cada uno se siente identificado según sus cualidades o, genera las cualidades y acciones según el espacio al que se está vinculando.

Desde la lógica de los comportamientos sociales, en los que se ven inmersos diferentes dinámicas sociales vivenciales el joven va creando una identidad, que es no más ni menos que la unicidad cuando se trata de lo que distingue a un sector de otro. Retomemos un poco la definición de Identidad cultural:

Un sentimiento de pertenencia a una identificación con una colectividad más o menos imaginaria. (Cuché, 1966, p. 108)

Cuando se adopta una postura de respeto, creencia o de identificación hacia cierto grupo, puede ser reflejado no solo con seguir las normas que se manifiestan o asistiendo a un lugar donde se practique alguna actividad, sino también con adoptar nuevo lenguaje, nuevas formas de expresiones, códigos que pertenecen al espacio que se frecuenta, la forma de vestir refleja pertenencia a cierto espacio y se va formando una identidad propia del ser humano. También tomaremos en cuenta lo que nos expresa María Fuentes sobre lo que es la Identidad Juvenil:

El adolescente es el ser humano que habiendo alcanzado el desarrollo fisiológico y psíquico puede constituirse en sí mismo y por ello distanciarse y modificar el entorno natural. (Fuentes, 1999, p. 325)

El joven puede alcanzar una independencia en sus acciones y decisiones esto puede cambiar el patrón que había desarrollado anteriormente, lo modifica y a partir de ese momento en adelante formara nuevas relaciones dentro de la sociedad y adoptara nuevas concepciones que el hará propias.

6.1.3. La familia y la iglesia

Hemos expuesto que la sociedad es la que influye dentro del proceso de construcción cultural en los jóvenes, pero a través de que se manifiestan estas influencias? Dentro de la sociedad encontraremos a las instituciones sociales que son sistemas que contienen procesos estructurados que la sociedad legitima.

Las instituciones sociales son más bien prácticas rutinarias persistentes en el tiempo que un conjunto de reglas o normas. (Leanch, 2002, p. 74)

Podemos decir que son persistentes porque están permanentes en la sociedad, estas instituciones son la familia, la educación, la iglesia, la economía y el estado, cada una tiene sus propias características y que van heredando un aprendizaje cultural representativa de cada una, no imponen su posición sino que son transmisoras de cultura por ser espacios abiertos a la sociedad y por la interacción que estas tienen con la sociedad.

La familia por ser la primera institución y de categoría universal donde se nace es donde se adquieren los primeros conocimientos, Lucia Santelices Cuevas emplea un concepto genérico acerca de la familia:

Es uno de los contextos de desarrollo humano más importantes y esenciales.”
(Cuevas, 2001, p. 74)

También es un poco más multifuncional que las otras instituciones porque ejerce funciones educativas, religiosas, recreativas y productivas que ayudan a socializar desde pequeño al miembro de la familia.

Dentro de una comunidad la familia tiene una influyente presencia en cuanto a las normas de comportamiento que transmite como parte de la complementación en las relaciones sociales.

La familia como primera institución en la sociedad y primera escuela del ser humano es por donde emana más que por una línea de parentesco, una definición identitaria del individuo como tal, esto tendrá una relación inmersa dentro del espacio en el cual se posiciona. Fortaleciendo más esta teoría Pierre Bourdieu plantea un concepto sobre la familia:

“como un grupo con una identidad social conocida y reconocida que impone sus propios límites dentro de los cuales se reconoce como una especie de cuerpo. (Bourdieu, 1994, p. 184)

La familia parece como la más natural de las categorías sociales, por lo que parece destinada a ser modelo de todos los cuerpos sociales, funcionando como un esquema clasificatorio y principio de construcción del mundo social y de la familia como cuerpo social particular.

Existen diversos tipos de familias, pero aun así es relevante destacar que la familia es la primera escuela de virtudes humanas sociales, que todas las sociedades necesitan; por medio de la familia se introduce en la sociedad civil de las personas.

Es por ello necesario que los padres consideren la importancia que tiene la familia en la formación de futuros ciudadanos que dirijan los destinos del país, considerando que es la educación un proceso artesanal, personalizado, en donde se educa uno a uno; no puede hacerse industrialmente, por lo que solo puede hacerse en el seno de la familia.

Eloy Gómez Pellón considera a la familia:

“como grupo primario, constituye el denominador común de todas las sociedades conocidas. ... La familia, en cualquier sociedad, está formada por un grupo de personas, vinculadas entre sí por lazos de matrimonio y de descendencia, que comparten un mismo hogar, entendido este último hecho en su acepción más amplia” (Pellón, 2010)

Hay otra institución presente en la sociedad que también transmite normas de conducta y es moderadora de comportamientos es la iglesia, Maribel García retoma la definición de Mircea Eliade y desarrolla esta categoría en su tesis y conceptualiza la iglesia como

Una comunidad de personas quienes creen que Dios es una realidad y comparten sus vidas de acuerdo con esta creencia y son fieles a este compromiso. (Méndez, 2004, p. 33)

Es una institución creada por el ser humano para el ser humano se considera social porque encierra procesos y relaciones fundamentales en el proceso de una sociedad y de igual manera regula de una manera u otra la conducta de los individuos pertenecientes a un grupo social porque posee patrones culturalmente establecidos y responden de alguna manera a las necesidades de la sociedad, esta tiene mucha vinculación con las otras instituciones.

6.1.4. Transmisión cultural y espacio social

Esta investigación se enfocará en dos de las cinco instituciones sociales que son la Familia y la Iglesia y como estas son mecanismos de transmisión cultural, donde el sujeto de estudio son los jóvenes del barrio Hilario Sánchez, pero también se tomará en cuenta la perspectiva de los adultos como protagonistas de este espacio.

Margaret Mead, citada por Cuchè nos da una breve inducción de lo que es transmisión cultural:

Existen individuos que crean la cultura, la transmiten y transforman (Cuché, 1966, p. 50)

La misma sociedad se encarga de transmitir la cultura a los nuevos miembros en la sociedad, la familia, la iglesia, la educación, la educación y estado son las que dejan claro ante la sociedad ciertas normas y conductas que sin ser obligadas son aceptadas por los miembros de cada sociedad

Para acercarnos más a la interacción que tiene la juventud dentro del barrio, indagaremos si ellos se integran a actividades sociales y si se inmiscuyen por una distracción con respecto a sus demás actividades cotidianas, la proyección que generan sus familias en ellos y todo el proceso de transmisiones hacia ellos.

La participación social es acción y efecto de formar parte en todo lo perteneciente o relativo a la sociedad. (Romero, 2011, p. 25)

Se identificara de qué manera los jóvenes se identifican con estas instituciones sociales y con cuales se identifican más de esa manera conocer su experiencia dentro de estos espacios y de qué manera ellos participan, a medida que participan se van comprometiendo más con la institución y x ende con la misma sociedad, ellos son protagonistas dentro de estos espacios, no solo de uno, pueden estar involucrados en varios a la vez, así como mientras participan también reciben algo, es a lo que Luz Romero hace referencia y lo llama como una acción relativa.

A medida que se involucran crean lazos de interacción tanto con la institución así como con otras personas, aunque esto no generaliza que todos los jóvenes del barrio tengan una participación activa en las instituciones pero si de alguna manera se ven conectados con alguna de ellas, para conceptualizar lo escrito utilizaremos este concepto:

La vida social es la organización de los espacios simbólicos que intervienen la memoria colectiva, como manipulación del sentido así como la modificación de sus referentes prácticos. (Gaona, 1992, p. 50)

Al tener una participación activa estos símbolos, normas y la cierta manipulación cognitiva son los que modificaran la estructura de la sociedad, sin dejar por fuera a los jóvenes y a su vez la que transmite su propia cultura.

Las transmisiones de las normas sociales y culturales son mencionadas en este diseño como parte de la socialización que es un elemento primordial para que una cultura se transmita sea en el espacio que sea, a como Giddens nos dice, la socialización es el principal canal para transmitir cultura

La socialización es un proceso en el cual los niños u otros nuevos miembros de la sociedad aprenden la forma de vida de esta y se le denomina socialización que es el principal canal de transmisión cultural a lo largo del tiempo y generaciones (Giddens, 2002, pág. 58). La socialización es un proceso sociocultural del medio que se integra a la personalidad del sujeto para adaptarse al mismo medio, se presenta desde muy pequeños y se ve reflejado en la familia y luego en otros espacios donde el ser humano se va desarrollando

VII. HIPÓTESIS

La familia y la Iglesia (tanto católica como evangélica) forman parte de las instituciones que mediante su sistema organizado de relaciones sociales procuran transmitir valores y normas a los jóvenes. Al mismo tiempo, la mirada que los padres de familia y los miembros de la iglesia católica proyectan hacia los jóvenes, contribuyen a influenciar los procesos de construcción identitaria. Al mismo tiempo, la mirada que los jóvenes proyectan hacia sí mismo describe y define quiénes son y cómo quieren que sean percibidos.

VIII. MÉTODOS Y TÉCNICAS

En todo el proceso investigativo se realizaron tres prácticas de campo.

La primera realizada en el barrio Altagracia ubicado en la ciudad de Managua con el tema: “El protagonismo juvenil dentro de las recreaciones como mecanismos de expresión cultural”.

La segunda practica de campo realizada en el barrio Hilario Sánchez con el tema: “El impacto sociocultural que genera el proyecto infantil Linaje Escogido NI-206 en la educación integral de los niños y niñas en el Barrio Hilario Sánchez”.

Y en la tercera práctica de campo realizada también en el barrio Hilario Sánchez con el tema. “Juventud al espejo en el Barrio Hilario Sánchez. Familia, iglesia y nuevas tecnologías”.

Para este campo se contaba con datos previos sobre el contexto, debido a que en el segundo campo se había realizado una investigación en el mismo lugar.

Para la realización del estudio fue de importancia el enfoque cualitativo y el método etnográfico.

La Etnografía es definida por Paul Atkinson como:

“Una forma básica de investigación social, que guarda una estrecha semejanza con la manera en como la gente otorga sentido a las cosas de la vida cotidiana”. (Atkinson, 1994, p. 14)

Es por eso que esta investigación tiene un enfoque *emic*, lo expuesto por los protagonistas que viven en el contexto, sin dejar a un lado el punto de vista del *etic*, la interpretación del autor a partir del análisis del material etnográfico.

Observación Directa: El observador en este caso es el investigador, se pone en contacto dentro del espacio a investigar y actúa de forma neutral sin intervenir en los espacios observados para registrar lo que ve tal como se presenta.

Es la técnica que el investigador utiliza para preservar la espontaneidad del sujeto en acción (Baztán, 1995)

Es una técnica fue útil porque se está en contacto con el momento real que se quiere observar, se pueden observar gestos, miradas, posturas que dan más valor a nuestros datos.

La observación participante es fundamental para la inserción dentro en una cultura determinada, al respecto Juan Alfonso Maestre señala:

“La observación participante consiste en síntesis, en la introducción del investigador en la comunidad objeto de la comunicación y a base de integrarse como un miembro más de esa sociedad, para obtener datos deseados. Todo implica la doble necesidad, como indica esta técnica, de participar en la vida comunitaria, se entiende y se observa todo lo que se produce a su alrededor”
(Maestre, 1990, p. 55)

Esta técnica no se utilizó en todos los casos, porque había lugares peligrosos, pero si fue un método que ayudó a interactuar más con las personas y ser partícipe de las actividades que realizaban.

Además se hizo uso de la entrevista en profundidad, ya que previamente se preparó un instrumento de entrevista focalizada en la temática que sirvió de guía para la realización de las mismas. Como suele ocurrir en investigaciones etnográfica, la guía de entrevista se utilizó con cierta flexibilidad. Bogdan y Taylor definen esta técnica como:

Las entrevistas en profundidad siguen el modelo de una conversación entre iguales, y no de un intercambio formal de preguntas y respuestas. Lejos de asemejarse a un robot recolector de datos, el propio investigador es el instrumento de la investigación, y no lo es un protocolo o formulario de entrevista”. (Bodgan, 1992, p. 101)

Estas entrevistas fueron aplicadas a informantes claves y dieron muy buenos resultados.

También se utilizó la entrevista abierta para guiar de una manera general la investigación. También en este caso el investigador puede ser flexible a la hora de manejarla. Al momento de la entrevista, las preguntas pueden moldearse con respecto a lo que se va opteniendo. Ángel Baztán la define así:

Es parte de las técnicas de investigación cualitativa y se utiliza para obtener la información verbal de uno o varios entrevistados para obtener datos sobre un tema determinado. (Baztán, 1995)

La aplicación de la entrevista abierta fue de mucha utilidad porque a la vez que se aplicaba esta técnica, nacían más interrogantes y a su vez funcionó como un rompe hielo entre el investigador y entrevistado porque la plática se desarrollaba sin presión y de una manera natural y dinámica.

Las técnicas grupales son muy importantes en la investigación cualitativa por lo que se realizó un grupo focal, Orlando Mella lo expresa así:

“Entrevista de grupo donde un moderador guía una entrevista colectiva durante la cual un pequeño grupo de personas discute en torno a las características y dimensiones del tema propuesto en la discusión” (Mella, 2000, p. 3)

Aunque en esta etapa no llegaron todos los convocados, si se reunieron las personas necesarias en el hogar de un joven que facilitó su casa, fue un encuentro dinámico y sobre todo con muchos aportes a la investigación.

8.1. INSTRUMENTOS

Entre los instrumentos que se utilizaron para la aplicación de las técnicas y por ende la recolección y sistematización de la información en el campo de estudio se encuentran:

Guía de observación: Se realizó observación directa durante todo el periodo de campo, la observación participante fue un recurso que se logró en las visitas al contexto dentro y fuera del tiempo establecido.

Guía de entrevista: Se elaboró previamente una guía de entrevista con preguntas directrices dirigidas a actores que fueran claves dentro de la temática.

Las entrevistas abiertas se realizaron, pero las entrevistas a profundidad fueron esenciales.

Libreta de campo: Se utilizó para recopilar la información sobre los entrevistados en el contexto de estudio e ir anotando la información clave que ayudara en la elaboración de los resultados.

Siempre en la visita al contexto andaba una libreta donde anotaba, datos observables y entrevistas.

Grabadora: Instrumento que capta en detalle la información. Facilitó la obtención al detalle de las palabras y todo el discurso el entrevistado.

No se utilizó en todas las entrevistas porque a algunas personas les gustaba conversar sin ser grabadas.

Cámara fotográfica: Instrumento que captura imágenes. Siempre es conveniente mantener plasmada imágenes de donde se realiza la investigación, que no solo esté presente en la memoria del investigador sino en materiales visibles y tangibles para una mayor evidencia, eficacia y relación con el contexto.

Algunas personas preferían no ser fotografiadas y en lugares específicos como dentro de la iglesia o callejones un poco peligrosos se decidió limitar el uso de este recurso.

Diario de campo: Se procesan los datos de la libreta de campo de forma lógica y coherente. Con nuestra información del día, vamos trasladando en orden lógica los datos obtenidos, para una mejor comprensión.

En casa se organizaban los datos obtenidos en las visitas al contexto en el diario de campo.

IX. RESULTADOS

9.1. BARRIO HILARIO SÁNCHEZ: MÁS QUE UN NOMBRE. SU HISTORIA

Dentro de este capítulo conoceremos la dinámica que ha caracterizado el barrio Hilario Sánchez, desde sus inicios como espacio habitacional, hasta su actualidad como un barrio más en la capital de Nicaragua.

El barrio Hilario Sánchez pertenece al distrito tres de Managua, está ubicado al sur de la capital y sus límites geográficos son: al sur con el Barrio Escondido, al norte con la Comarca Los Rugamas, al este con la Carretera Panamericana Sur y al oeste con la Comarca San José de la Cañada.

Hay tres entradas para acceder al barrio, una en la parte sur, sobre la Carretera Panamericana Sur, exactamente en el km 12, otra en el km 10 de la misma Carretera Sur, y otra por la Carretera Vieja a León en el km 13, siendo la entrada en la parte sur del km 12 la más viable para entrar y la más utilizada. Estas entradas se ubican de manera transversal, en sentido de sur a este. Las calles están casi en sus totalidades adoquinadas y pavimentadas por lo que son muy accesibles a vehículos.



Ilustración 1, mapa geográfico del barrio Hilario Sánchez. Fuente internet

9.1.1. Origen del barrio.

A partir de los años 60 y 70, América Latina vivió un proceso de urbanización, es decir un masivo éxodo del campo a la ciudad. Las razones son diferentes, dentro del contexto local hay momentos específicos en los que se dan estas movilizaciones.

La primera fue durante el azote del segundo terremoto a Managua, que obligó a miles de familias a moverse al este, norte y sur de la capital, a los departamentos y a traspasar fronteras, unos porque lo habían perdido todo y otros por miedo a morir en un tercer terremoto. Buscaron zonas estables y seguras.

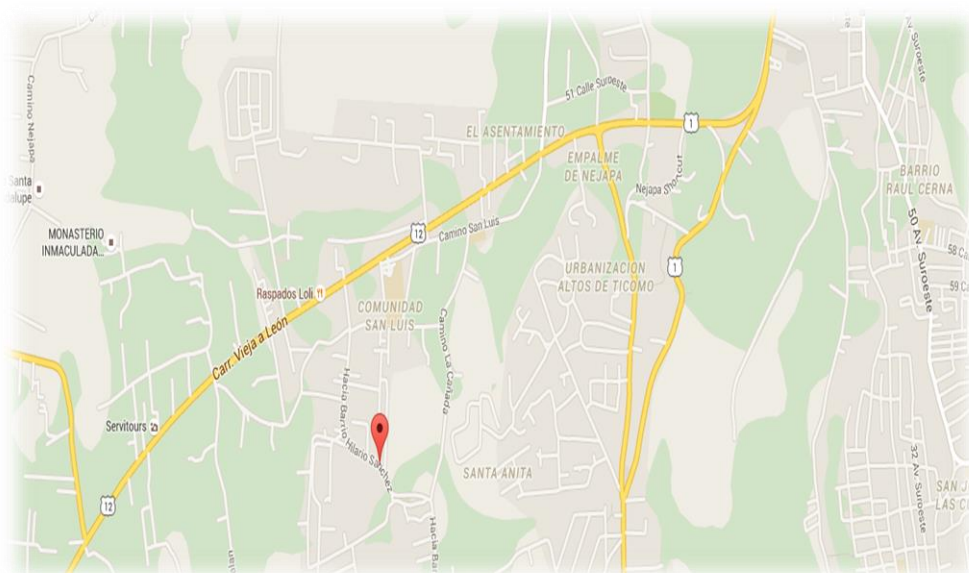
La segunda fue después del derrocamiento de la dictadura Somocista en el año 1979, ya con el Frente Sandinista en el gobierno y durante el servicio militar obligatorio, muchos combatientes al finalizar el periodo sandinista se ubicaron en Managua y algunas zonas aledañas. Sintieron era una buena oportunidad para emprender camino en Managua.

Hace treinta años, lo que hoy se conoce como el barrio Hilario Sánchez era solamente predios baldíos, con muchos árboles y vegetación. Esas tierras pertenecían a familias pudientes del momento. Pero por el momento político-económico que atravesaba el país decidieron irse fuera de Nicaragua.

Por otra parte en ese momento los menos favorecidos, que no tenían donde vivir, buscaban con empeño donde poder habitar, es así que en las tierras abandonadas se van creando asentamientos espontáneos.

Las pocas familias no contaban con los servicios básicos de agua, energía eléctrica ni alcantarillado, pero esto no resultó ser un obstáculo para su posicionamiento en el sitio, debido a que la necesidad de tener un espacio donde vivir era más urgente.

Posteriormente estas familias, una vez organizadas, buscaron medidas para que se les cedieran los terrenos ocupados. Ésto es lo que cuenta Don Antonio, actualmente jubilado, y que es uno de los primeros pobladores del Hilario Sánchez. Con sus 66 años de trayectoria a lo largo de su vida su piel entrecortada por la arrugas y su cabello entre canas, han sido 35 años los ha vivido en el Hilario Sánchez y es testigo de todo el proceso de asentamiento y evolución que el barrio ha presentado en estos 35 años de existencia.

Por eso su testimonio es muy importante y aún recuerda su vivencia en la posesión de los terrenos, que fueron tomados de manera espontánea.

“Todo fue rápido, la gente se tomó los terrenos, el requisito era que hubiera una champita y vieran que en el lugar había alguien” (Gonzales, 2015).

El barrio al no estar ubicado en el centro de Managua era un punto muy oportuno para ubicarse, porque este no sufría muy de cerca los estragos que sucedían en la capital, además, el clima es muy fresco, por estar ubicado en una zona alta y gozaba de mucha vegetación en ese momento.

Al haberse ubicado ya varias familias con el tiempo, empezaron a gestionar arreglos para que cedieran esas tierras a su favor, organizados bajo la coordinación de Manuel Díaz, un activista político de la década de los 80 que encabezó el liderazgo dentro de las familias establecidas en los terrenos baldíos, para que los terrenos fueran cedidos legalmente, aunque habían sido tomados de manera ilegal.

En la actualidad es recordado por los líderes del barrio como un compañero histórico por su labor a beneficio de las familias del barrio. También con el apoyo de la alcaldía en ese momento las familias asentadas en los terrenos ocupados se acreditaron como dueños de su lote. Así lo recuerda Juan Hernández, secretario político del barrio:

“Gracias al esfuerzo del compañero histórico Manuel Díaz, estos terrenos fueron dados para las familias que no tenían donde vivir” (J. Hernández, 2015).

Siempre según Juan Hernández, hasta años más tarde se indemnizaron a los dueños de los terrenos, sin embargo no hay datos que lo comprueben.

9.1.2. Significado del nombre del barrio.

Dentro del marco de la década de los años 80 se popularizó el bautizo a instituciones, aeropuertos y barrios que hacían honor a nombres a las y los pioneros del Frente Sandinista de Liberación Nacional y a personas que habían luchado contra la dictadura de Somoza.

El contexto estudiado nace de terrenos baldíos, por lo que al ser habitado por las primeras familias se necesitó darle un nombre para identificar y darle más legitimidad al lugar. A como nos comenta uno de los primeros pobladores, don Antonio, *“El barrio se*

llama así, en honor al comandante Hilario Sánchez, que luchó en contra de la dictadura somocista.” (Gonzales, 2015).

Fue bautizado con el nombre de Hilario Sánchez, porque lleva consigo también una historia. Hilario Sánchez fue un comandante líder durante la insurrección en el año de 1979 en Masaya y León en tiempo de la lucha contra la dictadura de los Somoza por lo que en honor a su gran labor, el barrio lleva su nombre. Hilario Sánchez muere en un accidente realizando sus labores en el año 1983.

9.1.3. El barrio entre pasado y presente

En estos 35 años que nos separan de los comienzos del barrio, muchas cosas han cambiado.

Hoy en día ya son más de 500 familias las que habitan en el barrio. Los lugareños cuentan con luminarias en la calle principal que fue un proyecto realizado en el año 2003. Esto genera más seguridad entre los pobladores y también para los visitantes. Ese mismo año se realizó un pequeño parque con algunos juegos para niños y una cancha para juegos de basketball y futbol para recreación de los jóvenes.



Ilustración 2. Iglesia evangélica de Dios Serranías. Fuente propia.

Ahora todo el barrio cuenta con el servicio de agua potable, que solo en pocas ocasiones escasea. Cuentan con una escuela pública, que ofrece la modalidad primaria y el primer año de secundaria. Respecto a iglesias hay cinco iglesias evangélicas de diferentes denominaciones, Bethel, iglesia de Dios, Asamblea de Dios, Fuente de Luz y las Profecías y una capilla católica que lleva el nombre de San Juan de Tadeo. Siendo las más populares la Iglesia Bethel por ser la primera iglesia evangélica en el barrio, la Iglesia De Dios por ser la que tiene más miembros y más movimiento dentro del barrio y la capilla católica por ser la única en el barrio.



Ilustración 3. Capilla católica san Juan de Padua.

La infraestructura de las casas son similares: de concreto, el techo de zinc, un poco de patio delantero y trasero, otras de media falda y madera, no todas tienen muros en el frente de sus casas

9.1.4. Organización.

En la actualidad, la organización del barrio, toma un modelo ya establecido y utilizado en la década de los 80, cuando la Revolución Sandinista. Se trata del modelo desarrollado a través de los Comités de Defensa Sandinista (CDS), que estructurados por cuadras, se dedicaban a resolver necesidades básicas de los pobladores.



Ilustración 4, Jóvenes simpatizantes de la organización política que lidera el barrio. Fuente: Daniel Hernández, secretario político del barrio.

Estos comités populares en los barrios integrados por mujeres, hombres y jóvenes desapareció cuando los liberales estuvieron en el poder (1990-2006).

Ahora, más de tres décadas después y con el Frente Sandinista en su segundo mandato en la presidencia, se

vuelve a organizar el territorio mediante redes sociales organizadas, a través de la presencia de base del FSLN. Empezaron como Consejos del Poder Ciudadano (CPC), luego se denominaron, Gabinetes de la Familia, la Comunidad y la Vida, de igual manera es la estructura política que lidera el barrio y está al frente de necesidades y algunas problemáticas que se presentan en el barrio.

El barrio Hilario Sánchez cuenta con esta estructura que también es mediadora entre las necesidades del barrio y las autoridades mayores como la Alcaldía, buscan beneficios para el barrio provenientes de la alcaldía.

9.1.5. El barrio en la actualidad

En la entrada al barrio un rótulo con los colores del partido al que pertenecía quien hace honor el



Ilustración 5. Entrada al Barrio Hilario Sánchez. Fuente Propia

nombre del barrio, da la bienvenida tanto a los pobladores del barrio como a los visitantes.

El barrio en la actualidad cuenta con aproximadamente 600 familias que habitan en 500 terrenos, que son los que abarca la extensión de las 23 manzanas de tierra, debido a que ya todo el espacio está habitado, hay familias que se ven obligadas a habitar en lugares que no brindan las condiciones para vivir, como a orillas de causes o áreas verdes.

El barrio cuenta con tres etapas, las tres etapas se entre cruzan mediante cuadras y callejones de tierra, no hay nada en específico que señale la diferencia entre las tres etapas, los pobladores señalan que el cauce es el que divide a dos etapas y a la tercera la nombran con duda. Solamente la calle principal está adoquinada, que es donde transita el autobús de entrada y salida.



Ilustración 6. Panorámica de una de las cuadras de la tercera etapa. Fuente propia.

La mayoría de los vecinos se conocen entre sí, por lo que llevan muchos años viviendo y conviviendo en el barrio.

Producto de las migraciones de años atrás, hay pobladores con orígenes de otros departamentos entre estos Managua, Jalapa, San Rafael del sur, Rivas, Carazo.

Algo llamativo del barrio es que está rodeado de zonas residenciales en casi su totalidad, la zona es punto favorable para las urbanizadoras por el clima fresco y por estar alejado del centro de la capital, por lo que el barrio tiene bajos índices delincuenciales. Estas casas residenciales proporcionan fuentes de trabajo para los habitantes del barrio, ya sea para domésticas, jardineros, guardas de seguridad y conductores. Ésto genera recursos económicos favorables para los habitantes.

Hay algunos negocios que pertenecen a algunas familias del barrio, por ejemplo, los pequeños negocios más populares son las pulperías, alrededor de 20 en todo el barrio, la más conocida es la de doña Rosa. También hay una panadería, dos puestos de alquiler de mesas y sillas, 3 cybers y 2 bares.

La cuadra de la pulpería de Doña Rosa es muy conocida, ubicada en la tercera etapa, brinda la mayor cantidad de productos y es una Miscelánea. Es común encontrar en esa esquina propia la presencia de jóvenes a cualquier hora del día, son jóvenes sin oficio, y que se instalan ahí a tertuliar, enamorar a muchachas que transitan por ahí, a pedir un peso para comprar cigarrillos o licor, y a la vez aprovechan y se fuman un puro de marihuana, que consiguen en la casa esquinera de donde se instalan. En horas de la tarde es cuando más jóvenes están, todos varones.

En las afueras del barrio están instalados aproximadamente 20 moto taxis que brindan el servicio de llevar personas a sus casas, debido a que el barrio está algo alejado de la carretera panamericana sur. Estas moto taxis son una opción para llevar sus compras y evitar caminar bajo sol o para mayor seguridad, cuestan entre C\$10 a C\$50 córdobas depende de la distancia donde sea, porque también abarcan comarcas más lejanas al barrio. Ésto a su vez es un ingreso económico para las personas que las conducen, porque en su mayoría pertenecen al barrio Hilario Sánchez.

El barrio Hilario Sánchez de la ciudad de Managua es un sitio muy agradable para habitar por el carisma de su gente, el ambiente fresco un lugar pequeño con seis cuadras, alejado del centro de la capital pero los pobladores viven contentos, largo del bullicio del centro de la capital.

9.1.6. Un recorrido por la vida cotidiana de los pobladores

La vida cotidiana es considerada como un proceso de reproducción personal y de socialización en el cual los individuos y grupos se apropian y ponen en práctica el sistema cultural en el que están insertos. (Montesinos, 1996)

Esta apropiación no se hace de manera automática, y, aunque muchas veces inconscientemente, se imprimen particularidades que dependen de los recursos materiales y culturales, así como



Ilustración 7. Calle principal del Barrio. Fuente propia.

de la situación social de los grupos o individuos y la época en la que viven.

Los pobladores describen el barrio Hilario Sánchez como un lugar tranquilo, una frase repetida cuando hay una conversación con respecto al barrio, refiriéndose a la calma que existe, poca incidencia delictiva, y el disminuido tránsito vehicular dentro del barrio, salvo las pocas familias que poseen un vehículo.

Aunque el barrio pertenece al casco urbano de Managua, los pobladores del Hilario Sánchez se expresan como si fueran pertenecientes a otro municipio. Ellos al conversar cuando hacen referencia al centro de Managua, se expresan “allá en Managua”, porque saben que están ubicados en la periferia de la capital y no se sienten en el centro del Departamento.

Hay muchos árboles, tiene una vegetación abundante entre sus callejones y en los patios traseros y delanteros de las casas. Ésto permite frescura y a la vez disfrutar de las frutas que proporcionan los árboles frutales, como mango, aguacate, palmeras de coco, jocote, níspero, limones entre otras.

La mayoría de los pobladores trabajan día a día fuera del barrio, donde madrugan para poder tomar la única ruta de bus urbano-colectivo que los traslada al 7 sur o al Mercado Israel Lewites, para luego llegar a sus respectivos destinos y posteriormente regresan por las tardes. El autobús sale del barrio cada media hora, saliendo el primero a las 5 de la mañana, y llega el último a las 7 de la noche.



Ilustración 8. Ruta de transporte Urbano que entra al barrio.

Los espacios recreativos son pocos, solamente una cancha y dos cuadros que son usados para jugar fútbol y beisbol. La cancha es usada para varios juegos por las tardes los adolescentes se reúnen a jugar básquetbol o fútbol, y niños en cuidado de sus padres se entretienen en los resbaladeros y sube-bajas. Ya cayendo la noche

se reúnen los jóvenes para hacer lo que ellos llaman perreras, terminando en un aproximado de las nueve de la noche, la calma que caracteriza el barrio y bajo las luminarias de la cancha se desenvuelven sus juegos.

El barrio Hilario Sánchez es un barrio popular, con mucha vitalidad en sus calles con el andar de las personas al caer el sol, los niños que juegan fuera de sus casas, las tertulias

de los adultos sentados a orillas de sus viviendas y con un ambiente fresco, (en comparación del centro de la capital), muy apetecible en los atardeceres.

El antropólogo Francés Marc Auge afirma en su libro *Los no lugares, una antropología de la sobremodernidad* (1992), que desde la perspectiva antropológica existen los lugares y los no lugares. Él caracteriza a los no lugares como esos espacios donde transita mucha gente sin que se dé una verdadera interacción entre una persona y la otra, como aeropuertos o supermercados.

En el barrio Hilario Sánchez, lo que podría ser considerado un no lugar, como las aceras, que están entre la calle y la vivienda donde viven las personas, se convierten en un lugar de socialización, donde entre vecinos o familiares se sientan en sus sillas de plástico o sobre piedras y conversan entre ellos mismos o con los vecinos aledaños bajo un atardecer fresco.

9.1.7. Lazos sociales entre vecinos.

Los lazos vecinales están vinculados dentro del marco de redes sociales, es la interacción con el otro, no solo una interacción de lenguaje, sino también, de favores que se puedan dar entre dos núcleos familiares ubicados en espacios de habitación diferentes.

La participación activa impulsa el desarrollo comunitario y más en lo específico se puede mencionar: participación comunitaria, promotores vecinales, comunicación, redes sociales y núcleos de organización vecinal. Se consideran importantes estas acciones de relaciones, porque va más allá de una ayuda bilateral, porque de algo tan micro puede generarse una organización al frente de familias y para las familias.

Los vecinos del barrio están continuamente expuestos a las transformaciones provocadas por el crecimiento cotidiano dentro de su entorno.

En el barrio Hilario Sánchez no existe casi ningún espacio vacío, todos los espacios habitacionales cuentan con viviendas y familias.

En la mayoría de estas familias tanto extensas como nucleares se da un juego, un juego más que el de miradas, un juego de reciprocidades. Una dinámica muy común y tradicional en los barrios populares de Managua, donde se requiere de un favor pedido por uno de los dos miembros de cada familia y donde el otro responde a la petición.

Karen Bendaña, tiene 24 años y 10 de ellos los ha puesto al servicio de la iglesia evangélica. Ahora es líder de la red juvenil sin dejar a un lado sus estudios universitarios de Físico-matemático en Unan-Managua y sus ocupaciones laborales como docente. Tiene un carisma bien energético, es una muchacha muy emprendedora y con mucha entrega a lo que hace. Vive dentro de una familia extensa en la primera etapa del barrio, nos ejemplifica este proceso:

“Tenemos buena relación con los vecinos, no somos muy allegados, nos saludamos, y a veces los vecinos nos piden el favor de cuidar sus casas”. (Bendaña, 2015).

La reciprocidad va más allá de prestaciones y de contraprestaciones de objetos materiales. La reciprocidad también son favores intangibles como el de cuidar una casa.

Esto implica una reacción a la acción, se trata de dar-recibir-devolver, quien cuida la casa siente la confianza de poder pedir un favor similar o diferente al vecino, donde quien recibió la ayuda inicialmente devuelve el favor a su vecino.

Si se analiza a profundidad estos vínculos son costumbres culturales dentro de Nicaragua y se ven reflejados en los barrios de Managua y por consiguiente en el Barrio Hilario Sánchez.

Estas acciones también se generan por nivel de afinidad, es decir, el tipo de acercamiento que tengan en los miembros de cada familia, esto va más allá del simple hecho de ser vecinos, sino de compartir más afinidad, encuentros en las reuniones de la escuela, visita a una institución religiosa, o los jóvenes si estudian en el mismo colegio, estos hechos crean lazos compartidos y a la vez acercan a las personas.

Al igual que se analizó en las estructuras familiares no significa que este hecho sea generalizado en el barrio. Pablo León Mejía tiene 22 años, muy atento al escuchar, y con su hablar bien serio es uno más de los jóvenes dentro del barrio que ha nacido y crecido en él. Estudiante y trabajador se esfuerza en sacar adelante a su familia. Pablo narra una experiencia diferente:

“No nos llevamos muy bien con los vecinos, en lo que es esta cuadra cada quien resuelve lo suyo”. (Leon, 2015).

No siempre se cultiva la interacción con las demás personas, o no de una manera amplia sino más categorizada, aunque se viva rodeado de vecinos, los lazos sociales que se puedan establecer con los vecinos no siempre serán de un acercamiento positivo, esto

dependerá de cómo la persona haya desarrollado sus relaciones sociales con las demás personas. Si alguien se caracteriza por su individualismo y se aísla. Ésto genera desconfianza en las personas de su entorno y a su vez crea un bloqueo en la interacción con los vecinos.

Estas han sido algunas de las características de los lazos sociales entre los vecinos desde



Ilustración 9. Terminal de las aguas sucias de la cuadra, desaguan en el cuse. Fuente: Propia.

la experiencia de dos familias. Ahora abarcando un poco más a varias familias, habrá una organización de vecinos? Debido al día a día y a problemáticas que enfrenta el barrio como el drenaje de aguas negras y a al poco apoyo que cuentan por medio del gobierno, a través de la estructura política que los dirige y representa, el barrio tiene alianzas entre familias que se organizan para

buscar soluciones a ciertas afectaciones. Al respecto, Doña Daysi Sequeira de 50 años, tiene 22 años de habitar en el Hilario Sánchez, ha sacado adelante a sus hijos de la venta de tortillas , ha trabajado toda su vida, solo vive con una hija es la que le ayuda en su negocito. Doña Daysi se expresa de esta manera:

“Aquí a falta de apoyo del gobierno buscamos como solucionar, en esta cuadra del lado izquierdo todas las casas nos organizamos para que las aguas de los lavaderos no salieran al camino sino que pusimos un tubo grueso y largo debajo del camino que fuera a dar al cauce. Las aguas de todas estas casas están conectadas al tubo y así evitamos esa agua podrida que corre en las calles y da mal aspecto”.
(Sequeira, 2014).

La necesidad hace que los pobladores tengan una función de empoderamiento para obtener beneficios para cierto sector del barrio con objetivos encaminados a mejorar las condiciones de vida.

Las redes sociales y vecinales se van desarrollando a partir de un proceso de interacción social, donde las personas se orientan hacia los otros y actúan en respuesta de los comportamientos de unos y otro. Donde no solo se trata de la interacción del sujeto que está más cercano, sino también, de una interacción más amplia, en donde participan varias familias organizadas.

Muchas veces esta organización con varias familias se presenta cuando hay un bien en común, aunque no son sujetos sociales activos en todo el barrio, a lo interno de la cuadra se reúnen y fusionan ideas y esfuerzos para un mejor convivir entre ellos mismos.

Don Norlan Morales tiene 35 años y 20 años de habitar en el barrio. Con su negocio de pan ha brindado el sustento a su familia. Un señor muy conservador y que aún recuerda su juventud como la más sana y mejor y crítica a la juventud actual del barrio basándose en su experiencia pasada. Cuenta un poco sobre la organización del barrio:

Antes era mejor la organización, hasta por familias nos organizábamos para hacer vigilancia en el barrio, ahora ya no se da eso. (Morales N. , 2015)

Aun bajo el liderazgo de la estructura llamada CPC aproximadamente siete años atrás, los líderes junto con las familias se organizaban para dar seguridad a las viviendas del barrio.

Por familias se organizaban y se rotaban la vigilancia por las noches y los mismos pobladores aportaban una cuota voluntaria para recursos como café, azúcar, vasos, cigarrillos que eran usados por los cuidadores en turno. El barrio en general sin importar religión o colores de banderas políticas aprobaron y apoyaron esta iniciativa.

Sobre las motivaciones en pro del bienestar social del barrio, es importante notar el hecho de que estar organizados no es considerado una estrategia política, sino se puede observar como la organización surja a partir de las necesidades que individualmente se presentan y que cohesionan a los sujetos para tener mayor impacto y lograr resultados favorables a sus demandas.

9.1.8. Familias nucleares y familias extensas

El barrio Hilario Sánchez en sus tres etapas por motivos de la unión de convivencia y por consiguiente al crecimiento de los habitantes, no responde a una sola estructura

familiar, ya que se presentan dos tipos de estructuras que predominan en el lugar, estas son: la familia nuclear y la familia extensa.

A como lo expresa Don Antonio González, uno de los primeros habitantes del barrio:

Ahora hay varias familias viviendo en un mismo terreno, aquí no hay espacio donde vivir, eso hace que los hijos se queden donde sus padres. (Gonzalez, 2015).

Dentro de la línea de tiempo que marca la formación del barrio presenta una clara transformación. Al inicio como eran pocas las familias no eran comunes las familias extensas, ya que los padres de familia con sus hijos tenían su espacio de convivencia, habitaban en su terreno, que tenían una medida estándar de 10 varas de largo y 30 varas de ancho.

Al aumentar el índice poblacional y adquirir más edad en los pobladores comenzaron mayormente visible en los jóvenes a casarse y/o juntarse con otras personas dentro del mismo barrio o fuera del barrio y ahí nace dentro de las familias nucleares iniciales las familias extensas.

Es ahí ya donde se rompe el molde familiar llamado “nuclear” y empieza una familia extensa, como es el caso que vive en la actualidad el barrio.

Dentro de este núcleo familiar no solo se presentan relaciones de parentesco sino también distribución del uso de los recursos del hogar. Mireya Cruz, una joven alegre, a sus 20 años cursa su tercer año de Psicología. Ama lo que hace, salir, pasarla entre amigos, estudiar y muy adictiva al uso de su móvil, lo siente parte de su vida cotidiana. Mireya habita en la tercera etapa, y relata su vivencia dentro de una familia extensa:

“En mi hogar vivimos cuatro familias, nuestro espacio es reducido pero lo único que tenemos que compartir es el lavadero, el baño y la cocina.” (Cruz M. , 2015).

Al extenderse la unidad doméstica, hay ruptura de espacios y también un juego de intercambios materiales dentro del mismo hogar. Habiendo ya más familias en un mismo lugar se presentan la necesidad de buscar privacidad en ciertos lugares de la casa.

Áreas que era antes eran de uso de una sola familia se vuelven de acceso común, para los demás núcleos familiares que se forman en el hogar. Se puede mencionar que el compartir ciertos espacios esenciales en el diario vivir de una familia como el lavadero o un fogón para hacer la comida no representa una amenaza a la intimidad familiar, porque la privacidad se ve reflejada en los dormitorios.

Las casas solo cuentan con un solo medidor de agua y un solo medidor de energía eléctrica. Al momento que se forman varias familias, el uso compartido de los servicios básicos, los obliga a contribuir al pago de estos dos servicios. Kenia Mayorga de 24 años casada, ama de casa, entre risas que demostraban nervios comento acerca de su situación al habitar junto a sus padres:

“En mi casa somos dos familias, la de mis padres y la mía con mi marido y mi hija, nosotros pagamos un recibo de por medio cada uno, de luz y agua.”

(Mayorga, 2015).

Hay obligaciones que se adquieren cuando se forman dos o más núcleos familiares en un mismo hogar. Aparte de compartir lugares, se comparten los servicios básicos. En el caso que presenta la informante, se analiza que hay dos jefes de hogar, con dos ingresos salariales que solventan esa necesidad.

No se generaliza que esto suceda en todo el barrio, hay familias que cuentan con estos servicios pero ilegalmente, como es el caso de Mireya Cruz:

“Nosotros no pagamos agua sólo luz, porque viene muy caro el recibo”. (Cruz M. , 2015).

La fuente expresa algo que no es perceptible al momento de observar, pero que es una realidad que pasa dentro de algunas familias del barrio. Dentro de lo imaginario se puede pensar que entre más personas habitan en un hogar hay mejores capacidades de solventar las necesidades básicas pero no siempre corresponde a esta lógica.

El recurso económico que se observa en el barrio Hilario Sánchez, responde a un nivel bastante ajustado, muchas familias viviendo en un mismo hogar, los materiales de algunas casas de zinc ya en estado sarroso, son contables las personas que cuentan con un vehículo, casi nadie posee vehículo propio.

Estas son características que brindan razones para deducir que el desempleo abriga a muchas familias del barrio. Y que los obliga a hacer operaciones ilegales para poder obtener el servicio básico al cual por ley tienen derecho.

Hay situaciones más favorecidas, Pablo León un joven que vive dentro de una unidad doméstica conformada por cuatro personas expresa:

“En mi casa trabajamos 3 personas, tenemos un ingreso fijo y entre todos solventamos los gastos del hogar” (Leon, 2015).

Se presentan ciertas contradicciones en la realidad social. Entre más vivan en una vivienda, si la mayoría no trabaja, se genera una situación más crítica al poder sustentar los gastos familiares. Las familias reducidas en su mayoría nucleares, si tienen acceso a un trabajo, pueden enfrentar los gastos más fácilmente.

Dentro de proceso de interacciones familiares podemos mencionar también la de favores como por ejemplo el cuidado la casa. Siendo una familia nuclear y el querer salir en familia expone a la vivienda a quedar sola, el barrio no tiene un alto índice delictivo pero aun así, las familias tienen el cuidado de no dejar sola la casa.

Esto hace que en una familia nuclear limite sus salidas en conjunto, o un miembro del linaje se ve obligado quedarse a cuidar la casa.

Néstor Espinoza, otro joven de 22 años, amante al gym, ya egresado de la Universidad de Managua, trabaja actualmente en sitel y muy adictivo a la moda tanto porque lo expresa y se observa su gusto peculiar por la ropa “de marca” a como popularmente se le dice en Nicaragua a la ropa americana o a marcas internacionalmente conocidas. Vive en una unidad doméstica nuclear y relata:

“Siempre se queda alguien en casa cuidándola porque mi mamá no le gusta que quede sola la casa”. (Espinoza, 2014).

El cuidado de la vivienda es un limitante para poder salir en familia. Una solución podría ser pedir el favor a un vecino, pero no siempre la confianza y la amistad son tan sólidas como para pedir este tipo de favores.

Estas características mencionadas describen algunos aspectos que se viven del entramado social del barrio Hilario Sánchez.

El tipo de familia que más predomina es la familia extensa. Las unidades domesticas se han visto obligadas de pasar de nucleares a extensas, debido a que los jóvenes sean estos hombres o mujeres se casan o se unen libremente y se ven forzadas en su mayoría a convivir dentro de la familia.

De una u otra manera es un modelo que se va creando y transmitiendo a los nuevos miembros dela familia, que en su capacidad estará seguir bajo ese perfil de vivienda o romper ese ejemplo en el que fueron partícipes.

9.1.9. Genealogías de dos familias del barrio.

1) Genealogía materna de Mireya Callejas Cruz. 20 años.

- Familia extensa

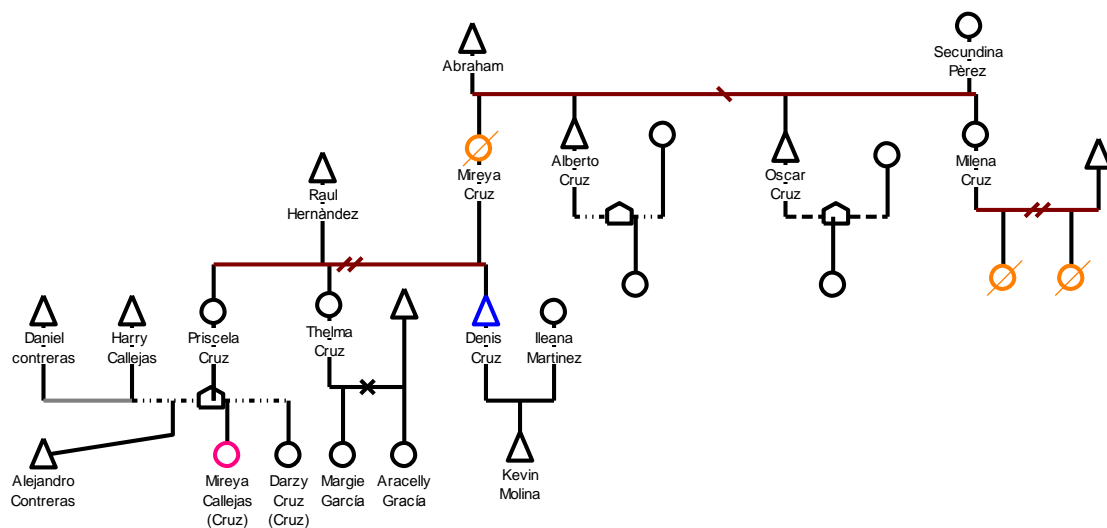

El gráfico representa la ascendencia familiar materna de Mireya Callejas (○). Sólo se representa esta línea de parentesco, porque fue criada sólo por su mamá y Mireya desconoce a su padre y a su familia paterna.

El bisabuelo de la joven es Don Abraham, proveniente de la Isla de Ometepe y doña Secundina de Diriomo, radicados desde su unión libre en Managua y hace 10 años en el barrio Hilario Sánchez.

Doña Secundina y don Abraham criaron a sus hijos en la doctrina de la Iglesia evangélica, pero nadie de la familia es practicante de la religión a excepción de Denis Molina () tío de Mireya, que es el único que profesa la religión evangélica junto a su esposa e hijo y el único miembro de la familia unido en matrimonio.

Un aspecto a señalar es que todas las uniones son en unión libre sin casarse, a excepción de don Denis Molina. A como lo señala la misma Mireya: “lo más representativo de mi familia es que nadie se casa, quien se casa es un milagro” .

En color naranja () se reflejan las muertes que se han dado en esta familia, debido a la enfermedad de cáncer, tanto en la segunda y tercera generación. Como se sabe, lamentablemente esta enfermedad es hereditaria.

Las formas de expresar respeto han cambiado en esta familia, ahora Mireya como sus primas tratan a sus madres como “vos”, perdiendo lo aprendido popularmente en el trato que es “usted” siendo percibidos por los mayores como normal.

Doce miembros de toda la familia representada en la gráfica viven en un mismo espacio habitacional, Milena García vive en el extranjero, Carlos García y Denis Molina viven dentro del mismo barrio en sus casas particulares.

2) Genealogía de familia de Nestor Espinoza. 22 años

-Familia nuclear.

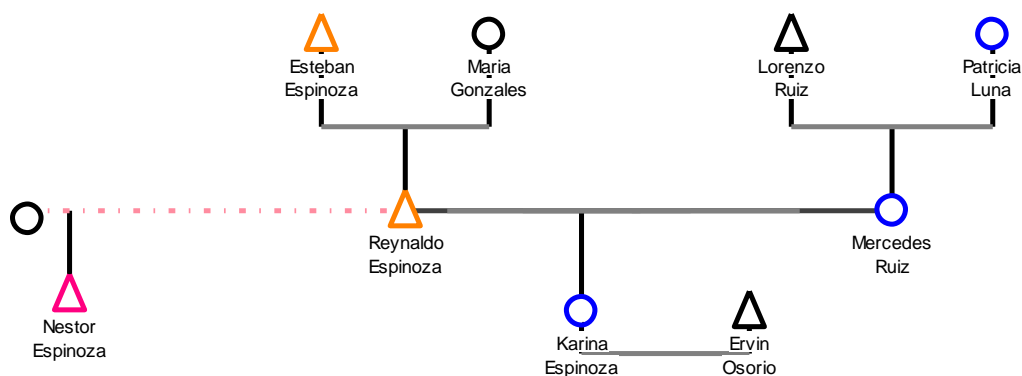

El gráfico muestra la familia nuclear de Nestor Espinoza, donde se ven reflejados algunos aspectos característicos de la familia.

La familia desde los abuelos de Nestor es proveniente de la ciudad de Managua. Sus abuelos fueron unidos en matrimonio legal, sus padres también y su hermana mayor también.

Uno de los aspectos característicos es que la primera generación tanto de la familia paterna y materna solo tuvieron un hijo y una hija respectivamente, por lo que ese patrón lo siguieron los padres de Nestor, solo engendrando a Karina hija legítima de Don Reynaldo y Doña Mercedes.

El gráfico muestra que ego (Nestor) es nacido de una relación extra marital por parte de Don Reynaldo. Aunque él no es sea hijo legítimo del matrimonio Espinoza Ruiz, ha sido criado en casa de la familia de don Reynaldo y Doña Mercedes como un hijo más sin exclusión alguna.

En color naranja (△) se representa la herencia musical de la familia dentro de la familia paterna. Don Esteban enseñó a tocar piano, guitarra y batería a don Reynaldo y don Reynaldo se lo enseñó a Nestor, son tres generaciones aprendiendo estas habilidades musicales.

En color azul (○) se refleja la cadena generacional acerca de la religión evangélica transmitida a través de doña Patricia hasta Karina. Las tres generaciones fueron casadas bajo doctrina de la iglesia evangélica y aun son pertenecientes a esa religión.

Estas genealogías son importantes porque reflejan dos prototipos de familias diferentes, una extensa con sus propias características y cualidades y otra nuclear y que a su vez son un espejo de la realidad que presentan algunas familias dentro el barrio Hilario Sánchez.

Significados de símbolos.

Separados	
△	Hombre
—+—	Mujer
—//—	Divorcio
—x—	Viudez
---□---	Compromiso y convivencia
○	Ego
⊘	Muerte
-----	Aventura amorosa

9.2. LOS JÓVENES A TRAVÉS DE LA MIRADA DE LOS PADRES

Para acercarnos al tema de la construcción de identidades juveniles en el Barrio Hilario Sánchez ha sido necesario describir y analizar el contexto. Ahora se trata de abordar cómo los jóvenes del barrio Hilario Sánchez son percibidos desde la mirada de los adultos y cómo ésta influye en la construcción de su identidad.

Los padres de familia tienen un punto de vista tradicional y miden el comportamiento de los jóvenes a partir de los conceptos que ellos consideran correctos, a partir de una visión del pasado muchas veces idealizada.

Hay una situación ambigua, porque los jóvenes expresan que se sienten incomprendidos por los padres de familia, y los padres de familia aunque no lo expresen, sienten no lograr comprender a los jóvenes de hoy.

Don Norlan como padre de familia tiene su percepción conservadora acerca de la juventud, como expresa en una entrevista:

“Los jóvenes han sido rebeldes, ahora les gusta la libertad, no les gusta comprometerse. Ser una mejor persona no es estar actualizado. La sociedad es impura”. (Morales N. , 2015).

Ahora como padre de familia resulta más fácil etiquetar a la juventud, aunque el mismo expresaba que en su juventud tomaba licor y bailaba.

Aunque la sociedad vaya cambiando al paso de los años, y de igual manera los protagonistas, para don Norlan hasta ahora si resulta ser una amenaza todo lo que en el mundo exterior ofrece para la juventud, desde su rol como padre de familia.

Las brechas entre la visión adulta y la juvenil están bien marcadas, dentro de las mentes de los pobladores como al igual dentro de las prácticas que realizan. En los recorridos por los cybers del barrio no se observó ningún adulto dentro de estos cybers, su crítica a los jóvenes por visitar estos lugares. Para ellos es algo no necesario, y efectivamente los adultos no van a estos lugares de acceso a internet.

Esto no significa que los padres de familia no sean también usuarios de estas herramientas modernas. Los jóvenes del barrio contrastan la posición de sus padres y los demás adultos señalando que también ellos se convierten en víctimas de lo que critican. Al respecto, Karen Bendaña plantea:

“Tanto jóvenes como adultos estamos inmersos en los cambios de la modernidad, en mi casa mi papa puso cable. Dice que los canales locales le aburren”. (Bendaña, 2015).

Los adultos ponen el peso de los cambios a internet, tablet, celulares modernos, pero desde otra perspectiva estar en contacto con el mundo global por medio de televisión por cable es una herramienta tecnológica que se ve en algunas familias del barrio.



Ilustración 10. Don Norlan en su tramito de venta de pan en el barrio. Fuente propia.

Las condiciones económicas influyen en el uso de estas modernizaciones. Los padres de familia aunque señalen como “malo” lo que los jóvenes hacen hoy en día, ellos participan brindándoles el permiso para ir a un cyber o dándoles los 15 córdobas que vale la hora en un cyber.

Don Norlan expresa que ser un joven moderno y buena persona no significa que hay que depender de la tecnología, pero para la voz juvenil es lo contrario, en el sentido que ayuda al conocimiento y a la socialización entre pares.

El barrio Hilario Sánchez, aunque este ubicado en la periferia de la capital, se ve sumergido bajo estas prácticas que los padres de familia no pueden detener y que más atacan, porque lo ven peligroso para los jóvenes.

Escuchando las voces de los adultos, la juventud de hoy en día parece estar llena de libertinaje, frialdad en los valores y poco aprovechamiento de su etapa transitoria a la adultez. Resulta cómodo señalar para los adultos esta oleada moderna que cubre pequeños y adultos, algo que ellos no vivieron en su juventud pero que ahora como adultos y padres de familia están viviendo y lidiando con la influencia que está generando en sus hijos y los jóvenes en general.

9.2.1. Juzgando el presente, mirando el pasado. La nostalgia conservadora de los padres

Dentro de las entrevistas que se realizaron a la población adulta de la muestra elegida, la mayoría caracterizaba al sector joven partiendo de una identidad del pasado, esto con el fin de comparar como ha cambiado la juventud a través del tiempo.

Desde la formación del barrio, las características dentro del mismo han cambiado y también sus protagonistas. Los que años atrás eran jóvenes, hoy en día son adultos, padres de familia y tienen una visión diferente ante la juventud de la actualidad.

“Antes los jóvenes eran más sumisos, no había tanta rebeldía. Todos esos nuevos inventos han venido a contaminar a las personas”. (Gonzalez, 2015).

La visión que presenta el informante con respecto a los jóvenes que años atrás habitaban en el barrio, marca una brecha desde su experiencia como joven hasta su vida como adulto, pero idealiza ese concepto de juventud pasada con la de la actualidad. Juzgando a los jóvenes bajo su mirada del pasado.

La educación impartida en esa época realmente correspondía a un nivel educativo eficaz? O el rol de los padres se ejercía con rigor? No se podría realizar un estudio a profundidad sobre eso por ahora, pero don Antonio relaciona el comportamiento de los jóvenes en la actualidad en parte con la tecnología, herramientas que se han inmiscuido hasta en los más pequeños y que es imposible de detener.

Don Antonio fue uno de los primeros pobladores del barrio, por lo que consigo lleva ese relato y esa vivencia de la juventud en el barrio.

Parte de los cambios son producto del mismo seno familiar. Muchas veces las experiencias que los padres de familia atravesaron siendo jóvenes, hace eco en sus vidas y no desean que sus hijos lo experimenten. Es ahí que surge una separación a un molde establecido.

Priscela Cruz, tiene 40 años. Madre soltera de tres hijos. Vive dentro de una familia extensa. Su personalidad bien alegre la caracteriza y es bien popular en su cuadra. Criada de una manera bastante rígida, ahora con sus hijos trata de cambiar ese modelo con el que ella fue criada, brindándoles confianza. Relata un poco su experiencia:

“Yo cuando fui joven no me dejaban salir, pasaba encerrada, no me permitían tener amigos, por eso a mi hija le doy la confianza y me gusta que la visiten amigos y que ella salga”. (Cruz P. , 2015).

Esta intervención da la respuesta a la pregunta planteada anteriormente sobre el rigor de los padres. Se puede constatar que los padres de familia de hace 40 años atrás si trataban estrictamente a sus hijos, es posible que de esa misma manera ellos fueron criados.

El acceso a la recreación goza de legalidad y legitimidad en esta época, el rodearse de amigos o amigas es algo “natural”, pero años atrás había cierta limitación en estos aspectos de la vida humana.

Si hoy en día se presentara ese cuadro de privación a un joven, muy difícilmente aceptara no salir a recrearse o a no recibir visitas, más aun que en Nicaragua las leyes han sido modificadas en los últimos años y dan peso a los derechos de los adolescentes y jóvenes.

Ahora comparemos un poco la experiencia narrativa que relata Néstor Espinoza acerca de su papa:

“Mi papa me cuenta que él fue vago, le gustaba salir y divertirse en una de esas fue que se encontró con mi mama”. (Espinoza, 2014)

Se encuentran similitudes y diferencias. La joven de antes por su condición de ser mujer tenía menos acceso a actividades populares como recrearse o tener amigos, el joven varón de antes sí podía salir más fuera de casa, pero aun así era etiquetado como vago, porque dentro del momento en que vivían se sabía que lo ideal ante todos era quedarse en casa, porque la sociedad de ese entonces era lo que juzgaba como correcto.

Los padres de familia que en sus tiempos habían sido criados con rigor y dureza, hoy están más dispuestos a conceder a sus hijos las oportunidades de recreación a las que ellos no tuvieron acceso. Sin embargo, la mirada que tienen hacia los jóvenes es muy dura y a veces se expresa con juicios tajantes.

Se debe mencionar que esta mirada conservadora que asumen los padres de familia y que ejercen dentro de sus núcleos familiares y fuera de ellas, influye en la identidad de los jóvenes porque ellos tienen en cuenta como son percibidos por los adultos.

Hay dos modelos representativos que se pueden identificar escuchando los testimonios de estos padres de familia. Hay padres que reproducen el mismo patrón de conducta con que ellos fueron criados y otros que deciden romper esa línea y dar más autonomía al joven.

El elemento que unifica a ambos escenarios es que toman como referencia el pasado.

Dentro de la nostalgia conservadora, no hay una real capacidad de comprender al joven, el joven lo miden los adultos y lo juzgan a partir de su experiencia, de su vivencia en el pasado. No se percibe un real esfuerzo de empatía, de entender el joven, su mundo, su lenguaje, y sus necesidades.

9.3. LOS JÓVENES A TRAVÉS DE LA MIRADA DE LAS IGLESIAS

Adolescencia y juventud son etapas del ciclo vital en las que aumenta la necesidad de adscripción, identificación y formación de identidad, a veces con rechazos cuestionando las normas del mundo adulto.

La juventud no solo constituye el número más grande en Latinoamérica sino un grupo con una gran fuerza emergente.

La identidad como parte de la construcción juvenil proyecta la esencia misma del ser humano, permitiendo así interiorizar los valores en su vida cotidiana como miembros de un grupo social y cultural de pertenencia.

La identidad juvenil se encuentra comprendida a través de espacios de construcción de una cultura específica dando importancia a ciertas normas dentro de las cuales se constituyen aspectos sobre lo que se debe cumplir y lo que no se debe cumplir dentro del marco cultural y social.

Mireya Cruz relata: *“Antes íbamos a la iglesia católica por mi abuela, pero ahora es aburrido y a veces visitamos la evangélica, es más moderna”* (Cruz M. , 2015).

La iglesia católica como institución plantea su discurso, no lo lanza al vacío. Tienen que haber receptores para que se reproduzca lo que la iglesia establece. Se presentan conexiones con otra poderosa institución social como es la familia. La que juega un rol elemental dentro de la transmisión de valores y forjadores dentro la identidad que el joven va construyendo.

Instituciones como la familia, la iglesia y el estado piensan en la juventud como una categoría de tránsito, como una etapa de preparación para lo que sí vale la juventud como futuro, valorada por lo que será o dejará de ser. Mientras que para los jóvenes el mundo está anclado en el presente.

La mirada de la iglesia católica es firme y estricta, no se modifica a pesar que las dinámicas culturales de la sociedad cambien.

Doña Flor tiene 35 años, ama de casa y fiel creyente de la religión católica. Miembro del comité pastoral de adultos de la capilla San Juan de Tadeo. Una personalidad bien dulce, sencilla, madre de 8 hijos y con una posición bien tradicional a como fue ella criada. Doña Flor expresa lo siguiente:

“La iglesia demanda jóvenes que sean ejemplos en sus familias y en su entorno.”
(Reyes, 2015)

La “política” de captación que mantiene la iglesia, parece haber creado una crisis dentro de ella misma. Más cuando se trata de atraer a seguidores jóvenes. La posición que mantiene la iglesia católica en relación a la juventud, no facilita el acercamiento de los jóvenes, porque no logra comunicar con el mismo lenguaje en el cual ellos se

identifican. Así el discurso propuesto por la iglesia católica está en descenso con respecto a la actualidad.

Los adultos actúan bajo esquemas establecidos que consideran los correctos por lo tanto no emplean mecanismos de acercamiento a jóvenes, tampoco a nivel local emplean nuevas estrategias para saber entender, acercarse y atraer a jóvenes.

El acercamiento que tiene la iglesia católica en el barrio es escaso, se ve limitada y asechada por iglesias de otras denominaciones, las más abundantes son las de religión evangélica, por lo que ni aun así hay un movimiento activo por parte de sus seguidores que en su mayoría son adultos.

Doña Flor también comenta:

“Aunque pasen los años, lo que a mí me enseñaron y lo que yo creo es lo que transmitiré a mis hijos” (Reyes, 2015).

Una brecha muy amplia se observa entre lo que se exige a la juventud y lo que realmente es. Además no se puede crear una imagen de jóvenes “correctos” por medio de un discurso sin base en la actualidad.

Aunque sea la iglesia una institución de cohesión social, la realidad local muestra características que se alejan de la moral de la iglesia católica: adolescentes embarazadas, madres solteras, familias disfuncionales...

La cultura juvenil ha venido cambiando en los últimos años, tanto su manera de vestir, lenguaje, estilo de música etc. Los jóvenes dentro de la iglesia católica no ven esos códigos que ellos mismos utilizan y con los cuales se identifican, por lo que buscan otras alternativas como ir a otro lugar, donde sí se vea proyectado esas expresiones juveniles que les llama la atención.

En conclusión, en el barrio Hilario Sánchez la Iglesia católica representada por la capilla San Juan de Padua está en una crisis en paracaídas, donde es percibida por los jóvenes como aburrida y que no los comprenden sino que los juzgan. La posición de la iglesia es que demanda “jóvenes con buenos valores y que sean jóvenes alejados de las atracciones de las que son víctimas en el mundo exterior”.

En la actualidad el joven idealizado que la iglesia católica quisiera ver está desapareciendo, la juventud que vive en el mundo globalizado rompe esos esquemas propuestos por la iglesia católica.

9.3.1. Expectativas frustradas: lo que la iglesia católica quiere de los jóvenes y sus familias

El barrio Hilario Sánchez presenta debilidad dentro del núcleo familiar. Las expectativas de los miembros de la iglesia católica como las de algunos padres de familia se ven frustradas en la actualidad.

Doña Flor Reyes madre de familia y miembro del comité pastoral de la capilla católica plantea:

“Nosotros como padres de familias tenemos que enseñarles a nuestros hijos el modelo de la iglesia, ser reproductores, porque es dentro de la familia que se forman buenas personas, cuando sean jóvenes serán muchachos de bien y no jóvenes sin sentido” (Reyes, 2015).

La familia representada por los padres de familia reconoce su obligación y su rol dentro de la sociedad, y crean conexiones con pilares teóricos de la iglesia para una mejor crianza de los hijos y que crezcan y se desarrollen en el mismo ámbito familiar que los padres tratan de implementar.

La capilla en el barrio tiene muy poca asistencia de familias enteras, muy pocos de los que asisten practican los estatutos de esa institución religiosa. El modelo que la iglesia propone es el de una familia nuclear donde Jesús, María y José son la familia ejemplar a seguir.

Cuando una familia dentro o fuera de este sistema no está constituida de esa manera, padre, madre e hijos, se le atribuye como fracaso familiar.

La iglesia exige a la familia que se preocupen por los jóvenes, pero qué hace la iglesia católica por ellos?

Jorge Solís Tiene 17 años. Estudiante de 5to año de secundaria y trabaja en un Cyber-Café en el barrio Hilario Sánchez. Muy pausado en su hablar, pero muy amigable. Una mentalidad bastante madura. Se considera un usuario más de la tecnología, pero no siente sea una necesidad. Cuenta un poco sobre su experiencia:

“Mi mamá me aconseja que asista a la iglesia, pero yo hago cosas en el momento para no ir y evitar asistir a la iglesia” (Solis, 2015).

Los jóvenes no muestran interés en ir a la Iglesia, porque les resulta aburrido, ven interrumpidas sus actividades cotidianas que sí tienen relevancia para ellos, como pasar entre amigos, jugar videojuegos, usar internet.

Los jóvenes en la actualidad tienen menos referencias sociales y sentido de pertenencia que sus antecesores, son más individualistas, hacen su propia elección sin tener en cuenta el conjunto de valores, normas o ideas que los apuntan.

Estas manifestaciones crean frustración en la familia porque se tornan impotentes en influir en las decisiones de los jóvenes y resulta una amenaza para los adultos que los jóvenes se revelen a la voluntad de ellos.

La iglesia trata de que los jóvenes vivan su fe dentro de la iglesia, no de una manera literal sino bajo lo que la iglesia establece con respecto al comportamiento, identidad y demanda de la familia mayor compromiso dentro el rigor enfocado en los hijos. Se deja entrever la debilidad organizativa que tiene esta institución con respecto al acercamiento al sector juvenil.

Hay un comité liderado por señoras adultas, pero no hay una organización juvenil fuerte que haga frente a las demandas que el sector juvenil del barrio presenta.

Aun la iglesia tiene la ideología que las personas tienen que asistir al edificio para tener un acercamiento a lo que catalogan como “sano”, pero no usan estrategias de como la iglesia se pueda acercar a los jóvenes fuera de las cuatro paredes.

9.3.2. Entre dicho y hecho: la brecha entre doctrina y realidad social.

Cuando lo ideal no está complementado con la realidad, se profundiza la brecha entre lo deseado y lo que se experimenta.

La doctrina de la iglesia obliga a que la juventud proteja su “identidad integral”, de “agentes negativos” a los que son expuestos dentro de su localidad o fuera de ella. El discurso mediático proyecta una figura del joven estereotipada y atractiva que acaba siendo un estereotipo para los jóvenes.

Doña Martha Aguirre, de 47 años, muy radical en su argumento y miembro del comité pastoral de la capilla del barrio expresa la doctrina de la iglesia:

“La doctrina de nuestra iglesia es clara y cerrada. Los jóvenes tienen que vestir con pudor, llevar un noviazgo sano, llegar al matrimonio virgen. Aunque ahora casi no es así hacen al revés las cosas”. (Martha, 2015).

Se refleja la preocupación que hay entre lo que la iglesia expone que tiene que ser y entre lo que es. La realidad social muestra claramente que en el barrio Hilario Sánchez no se refleja este modelo.

No se trata de un aspecto moral en reflejar lo que deben y no deben de hacer los jóvenes, sino, adentrar en esa brecha real que no responde a la visión promulgada por la iglesia y la familia, sino a emergentes situaciones a las que se ven inmersos los adolescentes y jóvenes en la actualidad.



*Ilustración 11. Niños y jóvenes del barrio.
Fuente propia.*

La brecha entre la doctrina empleada tanto por la familia y la iglesia está muy marcada dentro del contexto local. Dentro de la burbuja de la globalización se encuentra el consumismo donde el sector juvenil es un blanco efectivo. Quienes visitan los cybers en su mayoría son adolescentes y jóvenes, estos son como esponjas que absorben todo lo que está pasando a su alrededor y aunque ellos lo llamen una costumbre el usar la tecnología mediante celulares o visitas al cyber, realmente es una necesidad porque sin estos portales que utilizan para conectarse al mundo global se sienten que no están dentro del marco de actualidad.

Dentro de la localidad no tienen una motivación que los empuje a hacer o desempeñar actividades que para la familia y la iglesia sean de provecho, bajo sus respectivas miradas. Los jóvenes son impulsados a realizar lo que más les gusta y así satisfacer lo que para ellos es una necesidad del día a día como el uso de su celular más que un mecanismo de comunicación es una necesidad.

Sumergidos bajo dimensiones esquematizadas tradicionalmente por la iglesia y la familia, resultaría una ambigüedad entre estas dos posiciones de iglesia- familia y

jóvenes porque ambos llegarían a la conclusión de ser incomprendidos y de la necesidad de realizar lo que cada uno de estos espacios plantea como lo correcto, lo útil lo mejor para la sociedad.

El mundo global sigue avanzando, esto repercute en el barrio Hilario Sánchez, la cultura juvenil de esta localidad pone en manifiesto un cambio de paradigma de lo que fue hace unos 35 años atrás desde que inicio el barrio. Por consiguiente la doctrina queda paralizada, mientras que los que van marcando su paso por la vida, sin excluir a la juventud viven un cambio cultural en el que son víctimas y protagonistas en el cambio.

Por lo que la realidad social del barrio Hilario Sánchez no ejemplifica ni responde a la doctrina que plantea la iglesia y la familia como instituciones de orden y espacios de valores, ya que se ven permeables debido a los cambios que la juventud está atravesando en la actualidad.

9.3.3. Hablando lenguas diferentes: la iglesia católica y los jóvenes del barrio.

¿Cómo interioriza el joven la construcción de valores religiosos estando en esa etapa?

Dentro de las formas de participación de los jóvenes en procesos donde aparte de aprender se interiorizan prácticas que emplean dentro de la vida cotidiana.

Ya construida una identidad propia que responde a estándares de la iglesia no garantiza que se viva dentro de ese esquema toda una vida. En la juventud muchos moldes se ven rotos debido a nuevos escenarios con los que el joven va descubriendo y se va familiarizando.

En el barrio, los jóvenes tanto hombres como mujeres están en un nivel de conexión con el mundo exterior, lo cual influye es muchos aspectos, desde sus códigos de comunicación verbal, vestimenta, hasta la música que escuchan.

Los jóvenes son atraídos por estas simbologías que perciben del mundo global, y que a su vez se presentan con mayor regularidad en su localidad.

Jorge nos expresa:



Ilustración 12. Jorge Solís mostrando su corte de cabello. Fuente propia.

“Me gusta usar mi corte de cabello como el cote de Neymar, y porque me gusta el futbol, y yo sé que así yo sé que no puedo ir a la iglesia porque me quedan viendo raro” (Solís, 2015).

Las nuevas prácticas que se han adoptado van poniendo en crisis la unión que anteriormente entrelazaban a los jóvenes y a la iglesia

Neymar es un jugador de futbol, que para Jorge representa un personaje importante y quiere parecerse a él. Copia su corte de cabello, aun sabiendo que dentro de la iglesia no es correcto.

Los estereotipos de “decencia” o “normalidad” que viven en el imaginario de los adultos y también dentro de las perspectivas que la iglesia ha mantenido, en la actualidad de ven rotos, como se ve reflejado de manera clara en el barrio Hilario Sánchez.

Los jóvenes están caracterizando su propio estilo lo cual hace que el discurso de la iglesia se mantenga estática y en retroceso respecto a la aceptación y a la interiorización que los jóvenes dan a ese discurso.

Otra experiencia nos expresa Karla Rosales, una adolescente de 16 años aparentemente tímida, se confiesa adicta a la tecnología. Vive con sus padres y hermanos y se siente incomprendida por sus papas. Karla cuenta un poco de su testimonio:

“A veces me visitan en casa, pero ya no me atrae asistir a la iglesia porque yo uso bien ajustada la ropa y en la capilla me comen con la vista” (Rosales, 2015).

Hay dos lenguas diferentes que están entrando en choque. La iglesia católica no recurre a ninguna estrategia eficaz para atraer a los jóvenes.



Ilustración 13. Karla Rosales. Joven del barrio. Fuente propia

La iglesia católica se siente amenazada por estrategias que usan algunas de las iglesias evangélicas del barrio para atraer a los jóvenes, estrategias que se enmarcan dentro de la cultura juvenil.

Los símbolos son parte de toda esta gama de auto identificación a un espacio determinado. La cultura de la iglesia católica identifica a un joven creyente usando la biblia o un rosario en el cuello. Pero esto se pone en contradicción cuando la cultura juvenil emergente usa una Tablet, dentro de la cual está descargada el e-book de la Biblia y no usa crucifijos.

Grupos reducidos o casi nadie se ven identificados con la cultura de la iglesia y su simbología.

Están dejando que el mundo actual, e influencias globales que van aterrizando cada vez más en lo local cubran a la juventud y deje en transparencia ese acercamiento que pudieron tener en tiempo atrás.

Aunque no se trata que la iglesia va atacar estas manifestaciones que son irreversibles, pero desde la perspectiva juvenil, la iglesia tampoco emplea un acercamiento al sector juvenil, que se va transformando.

Se deja muy en claro dos polos opuestos que cada vez van agarrando más fuerza, con respecto a la posición de la iglesia y a las nuevas identidades que van construyendo los adolescentes y jóvenes en la actualidad.

9.3.4. Hablando la misma lengua? Los jóvenes e iglesia evangélica.

La juventud vive claramente en dos esferas, la del mundo cotidiano y la que se vive dentro de la iglesia. Una muy diferente a la otra y cada vez viven en creciente conflicto.

Dentro del barrio hay una iglesia que emplea mecanismos más actuales y que sirven de estrategia para llegar a los jóvenes que viven en el barrio y no pertenecen a la iglesia.

Esta nueva propuesta se ve en la Iglesia evangélica llamada Iglesia de Dios en Serranías. Ubicada al centro del barrio, es la iglesia con mayor cantidad de miembros y mayor presencia de jóvenes.

Los sábados son los cultos juveniles en la iglesia, también se realizan juegos bíblicos como seculares, dan la bienvenida a jóvenes que asisten por primera vez a la iglesia. La dirección del culto es elaborada sólo por jóvenes. La música a la que llaman alabanzas, son con ritmos muy movidos, donde los jóvenes y adultos saltan al ritmo de la música, realizan coreografías. Recrean en todo el culto un ambiente totalmente juvenil. (Observación, 2015).

Esto sucede dentro de la iglesia fuera de ella se dan otras actividades, Ruth Morales de 16 años que pertenece a la iglesia evangélica y que durante la entrevista se dejó entre visto que sus respuestas fueron influenciadas psicológicamente por la presencia de su papa. Ruth es algo tímida pero aun así nos brindó su testimonio:

“Nosotros hacemos ligas deportivas, fogatas, ferias de reciclaje, noches juveniles de impacto que los chavalos se sientan atraídos” (Morales R. , 2015).

Esta iglesia plantea estrategias que captan la atención del joven, porque son prácticas actuales en las que los jóvenes se ven identificados y rompen lo tradicional.

Entre la iglesia católica e iglesia evangélica hay dicotomías en su doctrina, pero también en cómo han manejado la nueva oleada de jóvenes con nuevas prácticas y maneras de expresión con las que se sienten identificados y así la iglesia evangélica las ha adecuado dentro de su perfil para ser estrategias de acercamiento a los jóvenes del barrio y con resultado positivo.

La iglesia evangélica se ha propuesto hablar el lenguaje juvenil moderno para generar confianza.

Sin embargo, esto es percibido como una amenaza contra la iglesia católica, a como se escucha en las palabras de Doña Flor, que así se expresa:

“Nosotros como iglesia católica no engañamos a los jóvenes con deporte o modernismo, el joven tiene que saber cómo son las cosas en realidad en la iglesia y no cualquier iglesia, sino la verdadera la católica”. (Reyes, 2015).

Estas estrategias de la iglesia evangélica crea recelos dentro de miembros de la iglesia católica porque atraen a la mayoría de los jóvenes del barrio mediante “engaños”, según ellos. Pero al sostener esta posición, los católicos no visualizan el mundo global y local en el que ahora vive el sector juvenil, en el que se requieren formas de comunicación eficaces, frescas, llamativas, para saber llegar al sector juvenil.

La iglesia evangélica no rompe los esquemas establecidos como línea de base en su doctrina. Trata de ser una institución moderna y que capte la atención no sólo de jóvenes sino también de adultos.

La licenciada Emilia Torres promotora de la cultura Nicaragüense menciona que la diversión es utilizable para la comunicación en los diferentes sectores de la población. (Torres, 2003)

Es lo que la iglesia está poniendo en práctica, tratan de implementar actividades recreativas, lideradas por jóvenes de la iglesia y así poder hablar un mismo idioma dentro de la línea de actividades juveniles.

9.3.5. Lo que la iglesia evangélica quiere de los jóvenes y sus familias.

La religión evangélica es la que más relevancia posee dentro del barrio Hilario Sánchez. Los líderes juveniles son jóvenes por lo que conocen y saben cómo poder acercarse a la juventud local usando estrategias que en la actualidad representan un atractivo dentro del sector juvenil como lo es la música y tecnología.

Un caso ejemplar el de Idalia Rodríguez, de 22 años. Líder de la iglesia evangélica, estudiante y vive en una comunidad aledaña al barrio, pero la mayor parte de su tiempo la pasa dentro del barrio y también desde que nació ha pertenecido a la religión cristiana evangélica. Idalia nos relata:

“La tecnología es un portal que lleva a la juventud a diferentes dimensiones, nosotros como iglesia tenemos que ser una de esas dimensiones, usar las redes sociales a nuestro favor y difundir imágenes, consejos, y anuncios de próximas actividades para captar la atención del joven”. (Rodríguez I. , 2015).

Quizás estas estrategias implantadas por la iglesia evangélica un par de años atrás no hubieran servido de mucho, debido a que la tecnología no tenía un gran auge dentro de la localidad. Hasta el año pasado es que se apertura un Cyber donde los jóvenes con falta de acceso al uso tecnológico empezaron a construir ese hábito cibernético, que ya no es extraño para ellos porque por medio de

amigos en la escuela o por medio de la televisión se captan las nuevas tendencias.

Las costumbres se van rompiendo, quizás en vez de realizar una visita a un joven para invitarlo a una actividad, ahora el mensaje pueden transmitirlo mediante Facebook.

A como Idalia expresaba, la religión evangélica tiene un terreno más ganado en comparación con la iglesia católica porque tienen una conexión más directa con la población local y salen de la rutina, mientras que la iglesia católica se mantiene esquematizada y lo que no evoluciona se va quedando atrás.

La posición de la iglesia evangélica ante la católica no es de rivalidad, aunque no llevan alianzas para fines positivos para la comunidad, tampoco critica lo poco que hace la iglesia católica.

Más bien, dan sugerencias de como la iglesia católica podría proyectarse mejor localmente.

Melany Valverde, líder juvenil de 18 años, apasionada por los jóvenes tanto dentro de la iglesia como los del barrio, expresa su punto de vista:

“La iglesia católica debería de enfocarse más a las personas dentro del barrio, muchas veces se dirige más a las familias con mejor posición económica y se olvidan de los pobres” (Valverde, 2015).

Quizás en esto radique el éxito que ha tenido la proyección de la iglesia evangélica en los jóvenes y sus familias de los sectores populares dentro del barrio. Se han propuesto mediante estrategias de la cultura juvenil penetrar en ellos mismos pero a nivel micro, es decir para los habitantes del Hilario Sánchez.

Las familias del barrio observan el interés que proyecta la iglesia evangélica, aunque quizás sea criticada por algunas personas por implementar nuevas estrategias en sus prácticas por ejemplo, la biblia en el celular, conciertos juveniles, vestirse un poco menos conservador, se puede apreciar el resultado que han tenido al implementar recursos que son llamativos para los jóvenes.

Los padres de familia dentro del espacio cristiano también aprueban el nuevo movimiento que tiene la iglesia evangélica, aunque su vivencia pasada fue diferente,

siempre los padres desean lo mejor a sus hijos, y si estas actividades modernas para los padres de familia y actuales para los jóvenes, son el nuevo camino para una juventud sana y con mejores proyecciones, los padres de familia apoyan a lo interno de la iglesia la ejecución de estas actividades y de igual manera para que se lleven a cabo en el barrio en general.

9.4. LOS JÓVENES Y SUS MIRADAS

En cualquier sociedad el sector joven juega un rol muy importante, son vistos como la generación de relevo, se les etiqueta como dinámicos y aptos para desarrollar sus habilidades aprendidas desde pequeños.

Este acápite abordará de qué manera los jóvenes visualizan la transformación de prácticas tradicionales, cambios de modelos de comportamiento y códigos son parte de la cultura en donde hay factores externos que se van involucrando poco a poco dentro de la sociedad y eso modifica las costumbres cotidianas ya aprendidas

Dentro del marco de la antropología recibe el nombre de *transculturación* debido a que por las socializaciones y resocializaciones que estos conducen a través de sus relaciones con otros espacios, convocan a la reflexión y crítica de las normas propuestas por la familia y la iglesia tradicionalmente aprendidas y que ya los jóvenes no sienten una representación total.

Los jóvenes son en la mayoría de los casos analizados desde las miradas del otro, muy pocas veces se analiza al sector juvenil desde su misma mirada, como perciben ellos mismos como persona, como joven y ante su dimensión local.

Néstor Espinoza os comenta:

“Como jóvenes nos gusta el deporte, pasar entretenidos, aunque a veces mucho nos limitan en la casa” (Espinoza, 2014).

Muchas veces los jóvenes no se ven aceptados, comprendidos ni apoyados por medio de los padres. Dentro de lo ideal que los padres desean es una proyección a futura, una visión profesional.

Toda la gama de atracciones que los jóvenes enfrentan son parte de sus ideales no transmitidos, pero si adquiridos mediante su tránsito en la vida.

Perciben la juventud como el momento en hacer cosas que posiblemente en la adultez no podrán hacer. Sienten que haciendo lo que les gusta están aprovechando el tiempo.

Están conscientes del mundo en el que ellos están viviendo. Entre ellos se comprenden, porque usan los mismos mecanismos de comunicación ya sea en lenguaje o en la forma de vestir.

Dentro del barrio no hay diferenciación de clases sociales, todos están bajo el rango promedio económicamente que podemos describirlo como medio-bajo, esto da pauta a que entre ellos haya empatía y respeto recíproco, no critican a otro joven por no vestirse a la moda, aunque sea un fenómeno del que son víctimas fuera del barrio.

Para comprender un poco mejor este aspecto, Jorge Solís expresa lo siguiente:

“Considero que no es así, depende de la perspectiva de cada quien, somos pobres y todos nos conocemos aquí, lo raro sería ver a alguien a la moda no a la antigua” (Solís, 2015).

Imaginariamente se piensa que la juventud vive en constante señalamiento ante estas situaciones pero no se puede generalizar ni tampoco asegurar. Karla Rosales que le gusta la moda, nos dice lo mismo:

“Cada quien tiene su manera de ser, todos somos felices a como somos”.
(Rosales, 2015).

Tienen una mirada horizontal sin preámbulos ni juicios acerca de los otros jóvenes del barrio. Resulta ser muy contradictorio a lo que los otros dicen de los jóvenes.

No sienten la necesidad de pertenecer a un colectivo para sentirse identificados y de igual manera no perciben la importancia de un acercamiento a espacios políticos o culturales para que su voz sea escuchada y se haga manifiesta.

Lo abordado anteriormente abarca la parte superficial, lo observable a la vista de cualquier persona como lo es la vestimenta.

Los jóvenes no se perciben a sí mismos dependientes de la tecnología, visualizan el uso de internet ya sea en su casa, el cyber o en su celular como una manera de entretenimiento, que en la actualidad es normal.

De cierta manera crean una adicción a aparatos tecnológicos como el teléfono móvil, porque dentro de su vida cotidiana es algo que no puede faltar ya que los mantiene en contacto del mundo exterior local, y a su vez en contacto con el mundo global, accediendo a redes sociales como Facebook que es la más popular dentro de la red juvenil.

Armado Mora, un joven de 18 años poblador del barrio y que usualmente visita el cyber más cercano a su casa, sencillo en su vestir conto rápidamente al salir una tarde del cyber “mi cyber ”su vínculo con el uso de internet:

“Por la mala costumbre si dependo del internet, por mis estudios y por el chisme de la necesidad de saber qué está pasando”. (Mora, 2015)



Ilustración 14. El joven Armando de regreso a casa. Fuente propia.

No todos tienen internet en sus casas, las apariciones de cybers en un barrio semi-rural es un portal para los jóvenes de acceder al mundo global de una manera más cercana, no por medio de la televisión. En el cyber solo están ellos controlando lo que quieren ver y saber.

A esto se le suman otros factores, como tener que buscar el dinero para pagar cyber, dejando de hacer otras actividades u obligaciones para darle el tiempo en el cyber. Armando expresaba que los chavalos del barrio sin tecnología se mueren metafóricamente.

La mirada que tienen los jóvenes sobre si mismos aparte de ser una construcción propia se ve influenciada por como son vistos por los demás. Una mirada bastante individualista sin necesidad de pertenecer a un grupo político, ni religioso, ni de recreación para tener un rol activo dentro del barrio.

La juventud del barrio Hilario Sánchez vive su día a día enfocado en su rutina propia, practicando lo que les gusta hacer, y lo que les entretiene tomando con poca cautela, pero sin dejar a un lado el juicio de los demás.

9.4.1. Tecnología, moda y consumismo: el mundo juvenil

El término tecnología se ha hecho muy popular en los últimos años. Los nuevos productos tecnológicos han impactado en la vida y comportamiento del adolescente y la juventud, la tecnología está rodeando a la sociedad, podemos mencionar la televisión, internet, dispositivos móviles entre otros.

El acceso y uso constante de estos servicios, cada vez más populares, además de tener sus grandes ventajas también llevan consigo la aparición de problemas educativos. Así por lo menos lo perciben los padres de familia.

Veamos que nos refiere doña Flor:

Mi hija me sorprende, veo va a la universidad a modelar, a presumir cosas”
(Reyes, 2015).

El ser joven en la actualidad puede significar para los adultos una amenaza para lo que ellos han enseñado a sus hijos. La aparición de nuevas herramientas de aprendizaje como computadora e internet brinda al joven ayuda en su desarrollo personal y educativo, pero a su vez puede significar una desventaja en su identificación grupal por el miedo a no ser aceptado en un grupo de amigos por no ser a como ellos sea, o no usar un celular de moda.

Uno de los espacios que más ha sido punto de atención son los centros educativos, porque se ve hegemonizado muchas veces el control de la tecnología en la educación, donde rompe modelos tradicionales de aprendizaje,

Adrián Gambaretto retoma una frase dictada de la señora del Bruto López donde recalca que el uso a estos productos tecnológicos no genera más conocimiento, esto puede volver a los jóvenes más superficiales y dependientes al uso tecnológico.

Además de eso también rompe con patrones de comportamiento porque por medio de todas estas redes tecnológicas se adoptan nuevas costumbres provenientes de países occidentales.

El sector joven es un sector amplio donde el consumismo es muy perceptible para ellos, el que está más al alcance de la tecnología es porque sabe más, por medio de la televisión se influyen informaciones llamativos que captan el ojo de interés del joven.

En el caso del barrio Hilario Sánchez se ha ido transformando la identidad y prácticas de los jóvenes, como Karen nos expresa:

Ahora ya no usamos la biblia para ir a la iglesia, llevamos la Tablet o celulares y por medio de ahí leemos y considero que está mal eso (K.Bendaña.2015).

En esta cita, la joven expresa que ya no hay uso de la biblia, sino que dentro de su dispositivo móvil andan la biblia electrónica, de esa manera no hay un reflejo público de que es un chico que asiste a la iglesia porque visiblemente no hay nada que lo identifique.

Esa solo es una manifestación de los avances de la modernización, el uso de internet siempre es visto de ambos ángulos bueno y malo, pero de una manera influye en los jóvenes, no solo el ver o conocer por medio de una pantalla de la computadora, sino también el relacionarse con personas que practican lo que se ve por medio de internet por ejemplo vestirse a la moda, o sexy como lo llama Fabiola de 22 años, que administra una pulpería familiar y que vive feliz rodeada de sus sobrinos y sus perros de mascotas:

Si nos vestimos sexy nos critican a mis hermanas y a mí, porque como a veces vamos a la iglesia, ven de mala manera que nos pongamos cosas provocativas. (Rodriguez F. , 2015)

La vestimenta parte del uso de la vida cotidiana del ser humano, podemos mencionarlo que habla por la persona, por la forma de vestir de una persona se identifica, y es categorizada de acuerdo a su vestimenta.

No se puede evitar que la tecnología se inmiscuya en los procesos de la sociedad, la iglesia, la familia al igual que otras instituciones son parte de este proceso global, y donde al final es la sociedad que asume el poder del uso correcto o no de estas nuevas influencias.

Se vive en un mundo cambiante, donde las dinámicas de la sociedad y las nuevas invenciones científicas están avanzando y al fácil alcance de la población. Las actividades o prácticas que ejercían los jóvenes en un momento dentro del barrio ahora están en un recuerdo minimizado en comparación con los jóvenes de la actualidad y también con sus actividades.

Esto resta credibilidad a la costumbre y normas que la iglesia enseña a la familia. Mediante los procesos de redes, se van vinculando nuevas ideas que llaman la atención de los jóvenes y es ahí donde se pone a prueba la seguridad identitaria del joven.

En la vida actual quien no se viste a la moda no es aceptado en la sociedad, quien no se maquilla no llama la atención, quien no tiene relaciones sexuales de joven está a la antigua. (A. Gonzáles, 2015).

9.4.2. Los jóvenes y sus familias. Brecha generacional, dificultad de comunicación

La juventud es un paso de transición entre la infancia y la vida adulta, donde se presenta mucho uso de autonomía que es propia de la vida adulta, hay que admitir que este proceso no siempre transcurre de igual forma.

Los padres que son parte de la familia, se han visto inmersos en un nuevo sistema de relaciones sociales que aparece como resultado de la pérdida de comunicación entre ellos y sus hijos jóvenes. Producto de las nuevas inmersiones en el mundo global como la tecnología.

Hoy en día se pudiera pensar que todo depende del uso de la tecnología, puede ser utilizada para un bien o para un mal. Se ha mencionado que la familia es el núcleo donde se inicia la formación del ser humano, donde la comunicación juega un papel vital dentro de toda esta gama de formación, pero muchas veces esta comunicación se ve interrumpida. Veámos qué nos dice Doña Priscela:

Cuando pusieron ese Cyber ahora todos los chavalos pasan ahí, quién sabe qué es lo que harán: (P. Cruz, 2015).

La aparición de nuevos espacios donde el joven se conecta con el mundo tecnológico interrumpe una costumbre cotidiana.

Las tardes en familia se ven agonizadas porque ahora el adolescente o joven recurre a estos lugares para distracción e interacción con el mundo fuera de su dimensión local.



Ilustración 15. Mi cyber café. cyber ubicado en la primera etapa del barrio. fuente propia.

Los padres de familia catalogan como pérdida de tiempo, porque no saben a ciencia cierta qué hacen los jóvenes usando el internet, pero suelen generalizar los adultos que el uso de internet ha venido a darle revolución a la juventud.

Sin embargo los padres de familia no buscan un acercamiento a los adolescentes y jóvenes, no se sientan hacer tareas con ellos usando una computadora, no acceden a ir con ellos al cyber a apoyarlos con una investigación de la escuela. Todo esto afecta la comunicación recíproca y la empatía.

La transmisión de normas dentro de la sociedad a nivel mundial se establece a través de los procesos de socialización. La socialización para Giddens (2002) es el principal canal de transmisión cultural a lo largo del tiempo y generaciones.

Cuando la familia y la iglesia quieren lograr que su funcionamiento dentro de la sociedad sea efectiva, estas transmisiones se ven confundidas e incomprensibles para algunos de los jóvenes debido a que la participación de los jóvenes dentro de la sociedad pasa a través de diferentes instituciones en donde los mensajes diversificados puede provocar en el joven una visión diferente sobre lo establecido como lo correcto.

Todo joven dentro de la inserción social está expuesto en la actualidad de participar y aprender normas y códigos de su cultura a través de: la familia, religión educación y el estado.

Esta diversificación tanto de discursos y de normas transmitidas expone al joven a ser identificado como un agente disfuncional dentro del barrio, ya que no se adapta a las normas debido al carácter diversificado de normativas dentro de la sociedad.

Por parte de perspectiva juvenil resulta más provechoso el uso del celular que una plática con los padres de familia. Karla cuenta un poco su experiencia:

“Mis padres me dicen que vivo pegada al celular pero me gusta entretenerme, ya que casi no hablo con ellos”. (Rosales, 2015).

Para la juventud de hoy, el uso de celulares con acceso a internet, el propio internet, tablet etc. ha venido a rellenar un espacio de soledad que es producto por la falta de acercamiento con sus padres.

Los adultos atacan el uso de estas herramientas pero no tienen iniciativas para acercarse a los hijos y mantener esos lazos familiares vivos, para que el joven no vaya creando una dependencia con la tecnología.

Los padres se ven muchas veces incapaces de competir con lo que ahora mueve al mundo, la globalización y que muchas veces hasta ellos se ven obligados a modificar sus prácticas habituales para poder estar en contacto con el mundo moderno y tener una relación con los hijos que van más allá de lazos consanguíneos sino, de conocimientos tecnológicos.

9.4.3. La política como experiencia juvenil: entre protagonismo y apatía.

Dentro del contexto nacional, el protagonismo realizado por los jóvenes en los años de la década de los 80 se quedó como una experiencia colectiva muy importante y sigue siendo transmitida hoy en día a muchos de los jóvenes que no vivieron esa época.

El porcentaje de la juventud en el barrio Hilario Sánchez abarca el cincuenta por ciento de la población según datos que expresa Juan Daniel Hernández, que es estudiante de primer año de diplomacia, a sus 20 años está a cargo del puesto de Secretario Político del barrio. Ya han sido cinco años que ha brindado su apoyo al partido del Frente Sandinista de Liberación Nacional, lo que empezó como un entretenimiento en la Juventud Sandinista ahora se convirtió en una convicción en brindar su apoyo a la comunidad por medio de la estructura política que dirige el barrio. Él expresa lo siguiente:

“La juventud ha crecido mucho en los últimos años, el último censo en el barrio se identificó la mitad de la población somos jóvenes” (Hernández, 2015).

En la actualidad los jóvenes, no sólo se exponen a entredicho por parte de las iglesias y la familia, también se ven abarcados por la política, donde son objetivos estratégicos.

En el contexto estudiado, la mayoría de adolescentes y jóvenes muestran apatía con respecto a la política, expresando desinterés tanto hacia el FSLN, como hacia otros movimientos partidarios o partidos políticos.

Kevin, un joven de 18 años, relata:

No pertenezco a nada de asuntos políticos porque no me llama la atención. Si me gustaría conocer leyes que me protejan como joven, aquí en el barrio no vienen a dar charlas para que nos informemos. (Hernandez, 2015).

A pesar de ser un barrio formado gracias a la política revolucionaria de reconocer derecho a una casa a los desposeídos, y a pesar de llevar un nombre en referencia a un comandante del FSLN, a la juventud de hoy en día no le interesa la historia política de su barrio ni tampoco siente interés en pertenecer a las filas de un partido político.

Los padres de familia muestran recelos respecto a nuevas leyes que se han aprobado en Nicaragua, porque sienten que de una manera llegan a limitar la autoridad que ellos tienen sobre los hijos y a romper una educación tradicional dentro el seno familiar. Doña Flor nos dice al respecto:

“El gobierno implementa cosas que no nos favorecen, con la reforma a la ley de los adolescentes nos roban autoridad a los padres, también que quieren aprobar la unión entre personas del mismo sexo, eso va en contra de lo establecido y desvalúan a la iglesia, porque el gobierno no acata lo que la iglesia dice” (Reyes, 2015).

Por lo expuesto, doña Flor asume que el estado es un agente de ruptura con respecto a normas de conducta que la iglesia y la familia ya establecidas tradicionalmente en la sociedad.

Esto es un reto para los padres de familia, porque en su vivir y su imaginación aún conservan su experiencia como joven y la manera que para ellos si es correcto para educa a un hijo.

El reto que asumen los jóvenes dentro la sociedad es fuerte, es en esta etapa donde se tiene que asumir una personalidad definida o se vuelven vulnerables ante lo que la sociedad etiqueta como lo actual.

La identidad juvenil parte de un proceso propio y multifuncional, donde se ven involucrados factores externos al joven, pero que forman parte de su entorno a como lo es la mirada de los propios padres de familia y a su vez de la sociedad, donde la construcción juvenil se ve reflejada no solo en como ellos se ven, sino también, en como los demás los ven y los catalogan y de esa manera se van construyendo los diferentes tipos de conducta y de cultura juvenil propia de cada joven.

En la actualidad del Barrio Hilario Sánchez, al igual que muchos barrios de la capital Nicaragüense, el carácter funcional de la sociedad está dirigido no solo por la familia e iglesia como instituciones sociales que proveen un orden social sino por otras instituciones como el estado, que dentro de sus políticas se encuentran la continuidad y adaptación de leyes establecidas por ellos para la sociedad.

A la vez dentro de la participación de estas entidades en el proceso de formación por parte de los menores, incluyendo a los y las jóvenes, el discurso es a la vez más diversificado aunque se parte de una misma lógica de funcionamiento, los medios por los que se transmite la información no es compartida de igual forma por las instituciones

En asuntos de ideologías políticas pasa casi lo mismo, creer y pertenecer a un partido político no es de relevancia.

Su mirada hacia esa parte de la sociedad es transparente, no se ve idealizada por colores políticos ni con sentido de querer formar parte a un grupo político. Se sienten sin un rol protagónico y no se sienten motivados a asumir responsabilidad en la comunidad.

Se puede tomar como referencia la falta de interés que hasta el momento han mostrado las estructuras políticas, porque no se han acercado a la juventud del barrio. Quizás sería importante, tanto incentivar sus derechos como jóvenes, realizar charlas, o algún otro tipo de actividad, ya que el barrio tiene gran porcentaje juvenil.

9.5. APOYANDO A LOS JÓVENES Y FAMILIAS A LO INTERNO DE LA COMUNIDAD.

La iniciativa para la realización de este proyecto nace durante las visitas al barrio y donde se constató adolescentes y jóvenes en condiciones de riesgo en el barrio Hilario Sánchez. Debido a la falta de apoyo por medio de políticas públicas y privadas que se pudo observar y evidenciar mediante las conversaciones con los pobladores es necesario crear un proyecto que ayude a estos adolescentes y jóvenes a salir de vicios y a restaurar una estabilidad familiar y social.

Nombre del proyecto.

Fortalecimiento del Protagonismo Juvenil y Comunicación Familiar.

Responsable del proyecto.

El responsable a cargo del proyecto es Aldo Góngora, el cual conoce a través de las observaciones las dinámicas del barrio, antropólogo y se caracteriza por ser una persona primeramente sensibilizada ante las problemáticas sociales y se destaca por ser una persona dinámica, visionaria y con buen carisma para poder ejecutar el proyecto.

Antecedentes

Dentro de registros consultados y datos obtenidos sólo se encuentra evidencia de un proyecto infantil impulsado por una ONG llamada COMPASSION, que beneficia a niños y adolescentes del barrio en condiciones de pobreza dando asistencia médica, emocional, espiritual y física a niños y adolescentes entre las edades de 3 a 15 años.

Los líderes políticos ni las familias se han incentivado en organizarse en como poder echar andar un programa o proyecto para realzar el protagonismo juvenil y a su vez crear un acercamiento a nivel personalizado y colectivo entre las familias abarcando a todos las principales instituciones del barrio como la iglesia tanto católica y evangélica y a las mismas familias.

Justificación del proyecto

Debido a la nueva culturización que los adolescentes y jóvenes del barrio Hilario Sánchez han adquirido por medio de la globalización, ellos en su mayoría dependen de la tecnología y la comunicación entre padres e hijos se vea afectada de tal manera que los jóvenes se sienten más cerca a sus dispositivos digitales que a su propia familia. También se ha generado cierto nivel de apatía política en el cual el joven no se siente perteneciente a ningún partido político ni incentivado a pertenecer a un grupo local cultural ya que no existe ninguno.

Al realizarse este proyecto en el barrio causará el interés de padres y jóvenes porque se verán involucrados en un elemento de interés e importancia donde se pretende aprender mediante dinámicas y de igual manera ser un modelo para poder implementarse en comunidades aledañas al barrio

Localización del proyecto

El proyecto se llevará a cabo en el barrio Hilario Sánchez, perteneciente al distrito III de la ciudad de Managua, beneficiando a adolescentes, jóvenes y padres de familia del barrio.

Beneficiarios del proyecto.

- Directos: - Adolescentes, jóvenes y padres de familia
- Indirectos: - Las familias del barrio Hilario Sánchez
 - El barrio en general

Objetivos

General:

Fortalecer el protagonismo juvenil y la interacción familiar para una mejor convivencia familiar y vecinal con disfrute de actividades recreacionales en el barrio Hilario Sánchez.

Específicos:

-Fomentar los valores como la comunicación y respeto entre jóvenes y padres de familias.

- Promover la iniciativa Juvenil mediante actividades recreativas, sociales y culturales.

-Incidir en la convivencia comunitaria y prevención de jóvenes en riesgo en el barrio.

Metas

Desarrollar 4 encuentros familiares, en un periodo de 4 meses, los últimos domingos de cada mes, con duración máxima de tres horas cada encuentro.

- Incentivar en los adolescentes, jóvenes y padres de familias, valores que los retroalimenten de manera positiva y tengan una mejor comunicación tanto integralmente como socialmente.
- Planificar actividades culturales, deportivas y obras sociales que promuevan la iniciativa juvenil, la participación de las familias y la iglesia para una mejor armonía dentro del barrio.
- Conocer la importancia del uso de las nuevas tecnologías mediante juegos entre padres e hijos y que los padres de familia aprendan un poco sobre el tema y conozcan que la tecnología es una herramienta muy útil en la vida del joven que puede mantenerlo al margen de riesgos a lo interno del barrio.

Público meta

La iniciativa de proyecto pretende abarcar a 20 familias del barrio. Familias que cuenten con hijos adolescentes o jóvenes.

Organización y administración del proyecto.

Para la ejecución y administración del proyecto estarán a cargo las personas que desde un inicio tuvieron la iniciativa de participar en esta propuesta de proyecto en el barrio Hilario Sánchez.

El antropólogo Aldo Góngora con el acompañamiento de los líderes de la Iglesia católica y evangélica y de igual manera de la organización política del barrio por medio de los gabinetes de familia.

Estas personas permanentes en el barrio ayudaran al seguimiento de todo el proceso.

Se creará una estructura organizativa la cual consistirá en una constante interacción y motivación con los pobladores del barrio. La estructura estará integrada por:

Responsable: Aldo Góngora

Líder comunal: Daniel Hernández

Coordinador: Doña Flor Reyes

Vocera: Idalia Rodríguez

Descripción del proyecto:

1) Fase de planificación.

El encargado se contacta de manera personalizada con los líderes protagonistas de las diferentes instituciones del barrio como, el equipo que conforma el gabinete del barrio, la escuela, iglesia católica y evangélica para plantear el proyecto.

Luego en un segundo encuentro ya en colectivo con los actores mencionados para dar un mejor consenso sobre la propuesta.

Cada líder se encargará de comunicar en su espacio la noticia y de igual manera incentivar la participación.

Entre la semana previa a cada domingo se hará un perifoneo general en el barrio para convocarlos a asistir a la actividad.

2) Primer encuentro.

Se realizara una mañana digital donde los adolescentes, jóvenes y padres de familia asistirán con sus dispositivos móviles (celulares, tablets) y se realizarán juegos, como por ejemplo:

- Quién escriba más rápido un mensaje.
- Uso de las redes sociales

3) Segundo encuentro

Se realiza una mañana deportiva en donde estén involucrados padres de familia y adolescentes y jóvenes, tanto pertenecientes o no a alguna iglesia del barrio.

- Partidos relámpagos de futbol, voleibol y basketball.

4) Tercer encuentro.

Se realizan actos culturales siempre con la participación de las familias en general.

- Sociodramas
- Danzas
- Cantos
- Poemas

5) Cuarto encuentro.

Se realizará una feria de reciclaje donde todos aprendamos a cuidar nuestro barrio, donde por familias con ayuda de los líderes de la iglesia, escuela y organización política acompañen a esta actividad tan importante y se incentive el aprecio por cuidar el medio ambiente.

También se hará una pequeña encuesta entre el público meta para así poder realizar un análisis en conjunto con los actores principales posteriormente de las actividades realizadas.

6) Fase evaluativa

Reunidos con el comité organizador se evalúan de manera general cada evento y así llegar a conclusiones sobre la eficacia de las actividades que se realizaron.

Presupuesto

Los aportes estarán dados por la comunidad y serán utilizados conforme a las actividades a realizar

Materiales

Producto	Cantidad del producto	Costo por unidad	Costo total	Precio en dólares Americanos.	Responsable
Agua	400	C\$0.50	C\$ 200	\$ 8	
Coca-Cola 2 litros (premio)	8	C\$ 32	C\$ 256	\$ 10	Miscelánea Doña Rosa
Audio				\$	Escuela
Toldos				\$	Líderes políticos
Animación				\$	Juventud sandinista
Local				\$	Escuela o cancha
Bolsas de Basura	10 paquetes	C\$ 50	C\$ 500	\$ 19	
Balón de futbol	1	C\$ 350	C\$350	\$ 13	
Balón de basketball	1	C\$ 350	C\$ 350	\$ 13	
Balón de voleibol	1	C\$ 350	C\$ 350	\$ 13	COMPASSION
Perifoneo					Comunidad
Palas	10				Padres de familia
Machetes	10				Padres de Familia

Total:		C\$ 2,006	\$73	
---------------	--	------------------	-------------	--

Recursos Humanos

Tipo de trabajo	Pago total	Cantidad en dólares
Antropólogo	C\$ 10,000	\$364
Total	C\$ 10,000	\$364

Total general:	C\$: 12, 006	\$ 437
-----------------------	---------------------	---------------

X. CONCLUSIONES

Las relaciones interpersonales juegan papeles importantes, ya que determinan la comunicación entre los vecinos, por lo tanto los jóvenes se acoplan al medio realizando sus propias amistades que regulan su comportamiento, por lo tanto también las relaciones interpersonales son reguladores de la sociedad o comunidad, en tal caso del barrio.

A pesar de los cambios en el tiempo aún hay padres muy esquemáticos, que viven en el pasado y son rígidos con los hijos, y éstos consideran que sus padres no los entienden y que no permiten hacer lo que ellos quieren.

Se va consolidando un individualismo juvenil, que se encierra dentro de las prácticas juveniles, por consecuencias de influencias de factores globales como moda, tecnología el uso de la tecnología dentro del barrio va tomado mucha fuerza. La vida cotidiana de los jóvenes está enlazada directamente con el uso de herramientas que los conecten con el mundo global. Ésto va generando que la comunicación entre padres e hijos sea interrumpida, sumergiendo a los jóvenes en un mundo virtual más que real.

La realidad social que se vive en el contexto refleja un contraste con el discurso que promueve la iglesia católica, y por consiguiente esta se encuentra en crisis debido a su falta de interés en acercarse a la población y más que todo a los jóvenes que han construido una identidad diferente a lo que tradicionalmente se señala como “lo adecuado, vestir con pudor, realizar actividades del hogar, obedecer a los padres” entre otros.

De lo contrario el acercamiento que tiene la iglesia evangélica a través de estrategias que resultan ser llamativas para los adolescentes y jóvenes del barrio, como música actual en los cultos, campamentos entre otras actividades que en la actualidad representan un llamativo dentro de la cultura juvenil.

Los modos de comportamiento del barrio ya no son los mismos que la juventud pasada, el surgimiento y uso de nuevas herramientas como la tecnología ha sido una espada de doble filo dentro de la formación de identidad en los jóvenes del barrio, a esto se le suma que la iglesia católica del barrio no ha despertado y está esperando dentro de su espacio de confort la llegada de nuevos miembros porque. Además se sienten un poco cohesionados por la presencia de otras iglesias de otras denominaciones y que influyen

en los jóvenes mediante sus mecanismos de atracción que la iglesia católica señala como no correctos.

El joven participa de todo un proceso social donde se ven involucrados agentes con alto poder externo como el estado, que viene a contrarrestar, según la posición de la iglesia, lo que ésta expone en su discurso y por otro lado los padres de familia también se ven amenazados por las nuevas leyes que el estado ha hecho en los últimos meses, porque en su percepción popular piensan que le restan autoridad dentro del seno familiar.

Dentro de todos estos procesos sociales y transformaciones, el joven muestra apatía por el exterior cercano a él, rechaza las normas familiares sin caer en la rebeldía extrema. Tampoco hace caso a lo que exige la iglesia, que les pide cierta identificación exterior e interior con la moral católica. En cuanto a la política, muchos jóvenes no tienen un ideal político que los defina, y no les parece importante tenerlos.

Las miradas con las cuales los padres de familia y las iglesias, católica y evangélica observan a los jóvenes influyen en cómo ellos se perciben a sí mismos. A la vez, ellos tienen su propia percepción de lo que significa ser joven.

Para comprender la juventud al espejo que vive en el Barrio Hilario Sánchez ha sido necesario analizar el contexto local y conectarlo a lo global, que pervade la vida cotidiana a través de las nuevas tecnologías.

XI. RECOMENDACIONES

A la iglesia católica, que emplee estrategias más acordes a la cultura juvenil para entender a los jóvenes y crear un acercamiento, y no estar estáticos solo en la crítica.

A la iglesia evangélica, crear iniciativas con las demás instituciones del barrio como comité político para promover de una manera más formal actividades que promuevan el protagonismo juvenil.

A los líderes políticos del barrio, planear e incentivar ferias, actividades culturales que ayuden a fortalecer las iniciativas a nivel de comunidad.

A las instituciones públicas o privadas que ejecuten programas de desarrollo socio-afectivo, especialmente para jóvenes de familias disfuncionales.

A la Alcaldía, que emplee talleres de capacitación en diferentes áreas como: organización social, liderazgo y empoderamiento que puedan ser aprovechado por los jóvenes, que constituyen la mayoría de la población, y por las familias del barrio para que tengan nuevas y mejores formas de emprendedurismo.

A las familias del barrio que organizados exijan un mejor funcionamiento de la estructura política como autoridad real inmediata que le corresponde velar por las necesidades del barrio.

Al gobierno que construya un puesto de atención médica a la población, que cuente con las requerimientos necesarios porque la situación y ubicación del centro de salud actual no es la adecuada para atención a mujeres embarazadas y niños recién nacidos.

A organismos no gubernamentales que formulen y ejecuten proyectos para el rescate de jóvenes en riesgo, para la prevención de conductas delictivas y el fortalecimiento sociocultural.

XII. BIBLIOGRAFÍA

- Atkinson, P. (1994). *Etnografía. método de investigación*. Barcelona: Paidós.
- Baztán, Á. A. (1995). *Etnografía metodológica cualitativa de la investigación sociocultural*. España: Marcombo.
- Bendaña, K. (20 de Abril de 2015). Entrevista. (A. Góngora, Entrevistador)
- Bodgan, S. t. (1992). *Introducción a métodos cualitativos de investigación*. Madrid: Paidós.
- Bordieu, P. (1994). *La teoría de la familia*. París.
- Cafarelli, C. (2008). *Tribus urbanas. Cazadores de identidad*. Buenos aires: Lumen.
- CEPAL. (2014). *Panorama social en América Latina*. Chile: Naciones Unidas.
- CINCO. (2001). *Jóvenes y cultura política en Managua*. Managua.
- Cruz, M. (30 de marzo de 2015). Entrevista. (A. Góngora, Entrevistador)
- Cruz, P. (06 de Abril de 2015). Entrevista. (A. Góngora, Entrevistador)
- Cuché, D. (1966). *La noción de las culturas en las ciencias sociales*. Buenos Aires: Nueva Visión.
- Cuevas, L. S. (2001). La familia desde una mirada antropológica. *Requisito para educar*, Chile.
- Espinoza, N. (13 de Octubre de 2014). Entrevista. (A. Góngora, Entrevistador)
- Fiexá, C. (1998). *De jóvenes, bandas y tribus*. Barcelona: Ariel.
- Fuentes, M. j. (1999). La identidad Juvenil. *Themata*, 325.
- Gaona, H. T. (1992). *La identidad cultural y el análisis regional*. México.
- Gonzales, A. (27 de Marzo de 2015). Historiadel barrio. (A. Góngora, Entrevistador)
- Gonzalez, A. (26 de Marzo de 2015). Entrevista. (A. Gongora, Entrevistador)
- Hernández, J. (08 de Abril de 2015). Entrevista. (A. Gongora, Entrevistador)
- Hernandez, K. (12 de agosto de 2015). Entrevista. (A. Góngora, Entrevistador)
- Leanch, A. (2002). El papel de las instituciones sociales en contextos locales. *Cepal*, 74.
- Lemus, R. B. (1996). *Hacia una sociología de la juventud*. México.
- Leon, P. (07 de Octubre de 2015). Entrevista. (a. Góngora, Entrevistador)
- Maestre, J. A. (1990). *La investigación en antropología Social*. Barcelona: Ariel.
- Mallinowski, B. (1970). *Una teoría científica de cultura*. Buenos Aires: Sudamericana.
- Martha, A. (14 de Agosto de 2015). Entrevista. (A. Góngora, Entrevistador)
- Mayorga, K. (Marzo de 30 de 2015). Entrevista. (A. Góngora, Entrevistador)
- Mella, O. (2000). *Técnicas de investigación cualitativa*. Chile.
- Méndez, M. G. (2004). *Credibilidad y opinión pública entre estudiantes de ciencias de la comunicación y derecho*. México}.

- Montesinos, A. H. (1996). Vida cotidiana y sentido común. enfoques teóricos y aproximaciones empíricas. *Sociológica* , 16.
- Mora, A. (25 de Agosto de 2015). Entrevista. (A. Góngora, Entrevistador)
- Morales, N. (3 de Mayo de 2015). Entrevista. (A. Góngora, Entrevistador)
- Morales, R. (13 de Agosto de 2015). Entrevista. (A. Góngora, Entrevistador)
- Observacion, A. (29 de Agosto de 2015). Observacion. *Observación* . Managua.
- Pellón, E. G. (2010). *Antropología de la familia y parentesco. Documento PDF*. España: niversidad de Cantabria. .
- PNUD. (2011). *Las juventudes construyendo Nicaragua*. Managua.
- Reyes, F. (26 de Abril de 2015). Entrevista. (A. Góngora, Entrevistador)
- Rodriguez, E. (2015). *Juventudes latinoamericanas. Prácticas socioculturales políticas y política públicas*. Buenos aires: Clacso.
- Rodriguez, F. (2 de mayo de 2015). Entrevista. (A. Góngora, Entrevistador)
- Rodriguez, I. (13 de octubre de 2015). (A. Góngora, Entrevistador)
- Romero, L. R. (2011). *La participación Juvenil desde los entes locales*. España.
- Rosales, K. (03 de agosto de 2015). Entrevista. (a. Góngora, Entrevistador)
- Sequeira, D. (03 de Octubre de 2014). Entrevista. (G. Aldo, Entrevistador)
- Solis, J. (03 de julio de 2015). Entrevista. (A. Góngora, Entrevistador)
- Tylor, E. (1975). *La ciencia de la cultura. En Kahn J.S. el concepto de la cultura*. Barcelona: Anagrama.
- UNFPA. (2015). *La juventud iberoamericana* . Cepal.
- Valverde, M. (13 de Octubre de 2015). (A. Góngora, Entrevistador)

1) Entrevista con Don Antonio González Lira.

66 años.

Uno de los primeros habitantes del Barrio.

Fecha: 27 de Marzo 2015

Referente a la Historia del Barrio

Cuanto tiempo tiene de vivir aquí?

R: Yo vivo en este barrio hace 36 años (1979).

Como supo de estos terrenos?

R: yo trabajaba como corresponsal de guerra en ese entonces y nos mandaban a varios lugares hacer trabajo, esta zona me gustaba por el clima, en el centro donde estábamos se corrió la noticia que estaban dando lotes aquí y me interese. Eran potreros toda esta zona, poco a poco la gente se vino ya en los años 80, con los CDS dieron más terrenos.

Habían muchas casas?

R: Al inicio que yo vine no habían muchas casas, era monte todo esto, unas tres casas máximo.

Cuántas etapas eran?

R: Todo era un solo barrio, no había nada de etapas, eso se vio dando con el tiempo, lo hicieron así para supuestamente tener un mejor control sobre el lugar.

Estaban organizados? Había una organización dentro del barrio?

R: ya con los sandinistas estaban los CDS, ellos lideraban aquí, todo lo que se hacía era por medio de ellos.

Siempre se ha llamado Hilario Sánchez?

R: desde que yo sepa así se ha llamado, le pusieron así por un comandante o guerrillero que murió en los 80 y se llamaba Hilario Sánchez.

Cual fue la primera Iglesia que se formó en el Barrio?

R: la primera fue la iglesia evangélica de la betel, es la más vieja de existir aquí, después vivieron más iglesias evangélicas y la capilla de la iglesia católica donde mi familia y yo asistimos.

Considera importante la presencia de la iglesia dentro del Barrio?

Pues la verdad que sí, porque ayudan a las personas, no tanto en lo económico, sino en su autoestima o las ayuda a salir de cosas malas, he visto chavalos que han salido de pandillas por estar en las iglesias, más que todo en las evangélicas se ve eso.

Como ha sido el papel de los jóvenes en el barrio?

Bueno...mi juventud era totalmente diferente a la de ahora, éramos más saludables, respetuosos, obedientes con nuestros padres. Y aquí en el barrio también han cambiado, la manera de criar ha cambiado, eso influye en cómo va a ser el chavalito de grande, la familia es la que te enseña. Ahora joven a uno viejo y no saludan hasta es raro que te ayuden a bajar de un bus o jalar un saco. Se dieron lo de las pandillas aquí, gracias a Dios ya no está eso. Los vicios los venden a la vuelta de la esquina, todo lo ven como normal, hay jóvenes desinteresados, viciosos, con tanta energía y futuro se destruyen. No digo que todos aquí sean así, hay chavalos y chavalas que hacen deportes, ahora con la juventud sandinista se ven integrados, ahora la mayoría son jóvenes los que andan en eso de política, no se sabe si será por vagancia o realmente por dedicación.

Hay en la actualidad una organización entre las familias el barrio?

R: Si! Están los que llaman gabinetes de la familia o CPC, ellos se encargan casi de todo, los censos, algún problema o necesidad que uno tenga, son parecidos a los CDS de los80, solo que ahora les cambiaron el nombre.

Hay buena relación entre los líderes de la comunidad y ustedes como pobladores?

En realidad en lo personal no lo hay, los líderes de aquí siguen un patrón político, yo no soy sandinista, a mí me tienen olvidado y a mi familia en nada la toman en cuenta, aquí vienen a dar zinc, cocina o ayuda de algo, aquí nada de ayuda viene. Con los que son sandinistas como ellos si les dan de todo, pero los que no son sandinistas nos tienen de largo es rareza que te ayuden. Podría decir que a como hay buena relación hay mala relación con los pobladores del barrio.

2) Entrevista a Juan Daniel Hernández.

20 AÑOS

Secretario político del Barrio

Referente a la Organización política del Barrio.

Que te motivo a ser parte del liderazgo político del barrio?

R: yo desde adolescente andaba en la Juventud Sandinista (JS), me gustaba porque me sentía que tomaban en cuenta mi participación aunque fuera un cipote aun, así poco a poco me integre y me eligieron como secretario político del barrio.

Hace cuanto estas integrado en esta estructura?

R: ya llevo por todo 4 años en cosas del partido, mientras dure este gobierno seguiré en lo que me pongan hacer.

Como están Organizados?

Tenemos varias áreas, ambiente, familia, educación, familias del barrio están al frente de estas áreas, sean mujeres o varones, jóvenes todo el que esté dispuesto a colaborar en beneficio es bienvenido.

Que son los gabinetes de la familia?

R: Los gabinetes son como informadores de la situación del barrio, si hay algún problema, si alguien falleció, alguna partida de nacimiento o algo así, se organizan y busca la manera de dar solución. Somos una estructura en medio de la alcaldía y de la población.

Si hay un problema en alguna familia, lo resuelven?

Si se puede se hace, tampoco es que somos magos para hacer todo color de rosa, a veces problemas entre vecinos, o si hay algo que afecta a varias familias nos reunimos entre todo a plantear soluciones con responsabilidades compartidas, por ejemplo, agua sucia que tiran en las calles.

Como está dividido el barrio?

Hay tres etapas la uno, la dos y la tres...

Cuántas familias hay?

En el último censo que se realizó, había un aproximado de 600 familias. Hay casos que viven varias familias en un solo lote, otras que solo vive una familia. La cantidad de personas ha aumentado y sigue aumentando, por lo que la capacidad del barrio ya no da abasto para todos, por eso se ven familias instaladas en lugares peligrosos o áreas verdes, la misma necesidad hace que esas familias se instalen ahí, nosotros nada les decimos, solo les hacemos saber que el lugar no es habitable, pero se enojan con nosotros.

Cuántas manzanas conforman el Barrio?

R: en este barrio son 23 manzanas de tierra.

Cada familia se ubica en cada lote?

R: No! Hay lotes que viven hasta 5 familias en un terreno, las medida estándar de los lotes es de 10 x 30, hay variaciones que algunos son mas pequeños.

Hay mediadores entre la comunidad y ustedes como estructura?

R: Somos nosotros mismo los mediadores, aunque se está ideando que en cada cuadra hayan 1 o 2 personas que sean como líderes de área, y así cualquier cosa nos avisen a nosotros, así tener mejor control y conocimiento de lo que pasa.

Como es la participación de la juventud en lo político, social, religioso?

R: aquí hay de todo, la mayoría del barrio son jóvenes, se puede decir que la mitad. Nosotros tenemos bastante respaldo de los chavalos y chavalas, sin convocar tanto apoyan cualquier cosa, sea social, político. Hay interés por parte de ellos. Claro, que no todos participan, hay muchos jóvenes que permanecen más concentrados en sus cosas, estudios, familias. No todos están involucrados en grupos activos. Yo lo sé porque estoy al frente de eso y soy chavalito y conozco los movimientos del barrio. Con respecto a la religioso, hay bastantes jóvenes integrados a las iglesias, más a la evangélica, de hecho hay más iglesias evangélicas que católica. Casi esos muchachos que están en la iglesia se mantienen al margen de las cosas políticas, se los prohíbe la religión. Aquí son muchachos activos, se practica el deporte, si nos piden ayuda para una liga,

nosotros vemos como apoyamos, nos gusta que la juventud se recree y motive a los demás.

Toman en cuenta a los jóvenes que pertenecen a alguna iglesia evangélica o católica?

R: la verdad no, porque aunque lo hagamos ellos no asisten porque no pueden por la religión, pero si son chavalos muy activos en el deporte y activos dentro de las dinámicas que realizan como iglesia. Ellos andan visitando, hacen juegos en la cancha, se motivan entre ellos y también en ocasiones tienen iniciativas con jóvenes que no son de la iglesia para atraerlos.

3). Néstor Espinoza

22 años

Joven del barrio.

¿Qué entiende usted por instituciones sociales?

NE: para mí son instituciones enfocadas en cumplir necesidades de una sociedad determinada, por ejemplo: la alcaldía que ayuda con proyectos a la población para el subdesarrollo local en ciertos sectores urbanos y rurales, porque en muchos lugares muy lejos no llegan muchos beneficios, la iglesia con ayuda a personas en vicios, la familia que nos instruye desde pequeños y la escuela que nos va perfeccionando como profesionales

¿Qué instituciones presentan más relevancia social en el barrio Hilario Sánchez?

NE: la iglesia, la familia y talvez un poco la educación.

De qué manera cree usted que cada institución se relaciona con el barrio?

NE: debido a la necesidad de la comunidad e han establecido varias iglesias para que asistan a la que más les guste. Aquí solo hay una escuela primaria está muy abandonada, pero se les da el apoyo de que se eduquen los niños

¿Consideras que las instituciones están presentes en el barrio para mantener un orden social en los pobladores?

Experiencias juveniles con las instituciones

1) ¿Qué relación tiene e sector juvenil con la iglesia y familia?

NE: si nos enfocamos ene estas dos, hay muchos vínculos, lo más general es lo que aprendemos y como nos comportamos en nuestro entorno. Nos enseñan valores morales, espirituales las cuales son buenas e importantes para todos para que así tengamos un mejor comportamiento.

¿Con cuales instituciones se identifica más la juventud?

NE: De manera directa con la familia y la familia, porque al joven se le pretende dirigir en un ambiente sano y recreativo, para que así desarrollemos proyectos

¿Tiene importancia para los jóvenes la presencia de estas instituciones?

NE: desde pequeños en la familia nos inculcan un tipo de religión, ya sean principios católicos o evangélicos se busca un lugar para estar en comunión. Debería ser la familia la más importante pero a veces esta nos da la espalda, es ahí donde encontramos refugio en otros espacios como la iglesia por ejemplo.

¿Qué roles y actitudes toman los jóvenes al relacionarse con las instituciones sociales?

NE: una vez que realmente adoptamos una verdadera relación e integridad con los valores que nos brinda la iglesia y familia, nosotros cambiamos, no actuamos de la misma manera, ya nos proponemos metas, no malgastamos el tiempo, se crea en nosotros una seguridad, y tenemos visiones a futuro.

Socialización y transmisión cultural.

¿Crees que moldean el comportamiento social las instituciones sociales?

NE: si! Hablemos de la iglesia, te cambia la manera de hablar, de vestir, de cómo relacionarte con los demás, y vos visto como un ejemplo a seguir dentro de la iglesia y dentro del barrio porque se ve un cambio en vos y lo toman de una manera positiva. La familia si moldea, desde pequeños nos enseñan a no decir ciertas palabras o a decirlas, no ir a ciertos lugares, o ser a como son nuestros padres Naturalmente se da eso, ya después cuando crecemos seguimos con esas pautas o las modificamos.

Jorge Luis Solís

17 años

Estudiante-trabaja en un cyber

1. Qué importancia tiene para vos la tecnología?

La tecnología saca adelante a los países, los teléfonos computadoras agiliza mucho tramites. En mi vida es que de eso trabajo.

2. Qué utilidad le das al celular en tu vida diaria?

Mi celular aparte de mandar mensajes, reviso Facebook, la juventud de ahora nos fijamos en cosas como esa.

3. Que opinan los adultos del uso que los jóvenes le dan a la tecnología?

Que ellos piensan siempre que usamos internet o celulares para cosas negativas, generalizan todo. Las cosas que ven en las noticias o cosas que pasan en otros países a causa de celulares o Facebook creen que son las mismas que hacemos nosotros, hay temor por parte de ellos, es algo nuevo que en la época de ellos no existió.

4. Frecuentas mucho el uso de internet?

Siempre escucho música, música nueva. Realizo investigaciones e investigo sobre tareas que me dejan. Los que vienen aquí, vienen a jugar y a revisar Facebook. Vienen más hombres que mujeres, en las noches es que se llena más. A las mujeres casi no les atrae los juegos. El Facebook si lo revisan todos.

5. Tiene importancia la moda en vos?

Me gustan algunas cosas. He practicado cosas de la moda pero no el exceso, por ejemplo el corte de cabello que ando ahorita, zapatos, ropa. No me gusta usar ropa ajustada. Mi corte de cabello lo hice por mis amigos y porque veo en la televisión a los jugadores de futbol. No porque quiero parecerme a ellos, sino, porque me gusta lo que el hace, aunque se que para muchos es un corte de vago.

6. Crees quien no está la moda, no es un joven actualizado?

Cada persona piensa diferente, unos critican y otros no. Depende de la perspectiva de cada persona. Yo respeto cada personalidad de la persona. Somos pobres y todos nos conocemos aquí, lo raro seria ver a alguien a la moda y no a la antigua.

7. El uso de herramientas tecnológicas en el hogar dificulta la comunicación entre padres e hijos?

Si! Cada quien tiene su forma de pensar. Muchas veces mi mama me habla, pero yo no deajo de usar el celular o la computadora y a veces eso crea discusión.

8. Crees que los adultos viven aún de la manera en que fueron criados?

Si! Si ellos Fueron criados de manera estricta van a serlo con los hijos. En su momento a ellos no les gustaba, pero para ellos ahora es lo correcto. Ellos lo hacen con uno para que uno sea como ellos en el futuro.

9. Los adultos no comprenden a los jóvenes de hoy en día?

Muchos jóvenes no utilizan bien la tecnología. El internet lo usan para buscar cosas inapropiadas como la pornografía. Pero si es para cosas académicas es bueno. Mi mama si me llama la atención a veces, pero solo uso mi celular para escuchar música y chatear.

10. Asistís a alguna iglesia?

Antes sí. Ahora no. Hacían grupo de reunión en mi casa. creo en Dios y respeto. Pero ahora los jóvenes no nos animamos a seguir las cosas de la Iglesia.

11. Que te transmiten tus padres acerca de la iglesia?

Mi mama me aconseja que asista a la iglesia, pero yo hago cosas en el momento para no ir y evitar asistir a la iglesia.

12. Consideras que la tecnología ha revolucionado el modelo conservador de la iglesia?

En algunos sí. No somos perfectos, pero he visto que los de la iglesia los adultos ahora ya andan la biblia en la Tablet o celular. No debería de ser así, las cosas son a cómo deben de ser, lo correcto es usar una biblia, los que andan Tablet es un lujo. Pero si la tecnología ha venido a cambiar esas cosas tradicionales

13. que estrategias utiliza la iglesia para acercarse al joven?

Pues me gustan los dramas que hacen, porque me atrae y si quiero pudiera participar. Hacen dramas respecto a desunión familiar, chavalos q eran pandillas, reflejan problemáticas que viven en el barrio. Y es llamativo y atrae a los jóvenes. No siempre pongo en práctica lo que he aprendido, algunas cosas si.

14. Perteneces algún grupo político del barrio? ¿Cuál? ¿Por qué?

No pertenezco a nada. No me atrae, porque eso de ir a la plaza o repliegue no me llama la atención.

Conoces leyes relacionadas al aspecto juvenil?

La verdad no se mucho.

15. Vienen a darles talleres o charlas acerca de políticas públicas a los jóvenes del barrio?

Antes venían, ahora no. Los CPC los traían.

Ruth Marina Morales Cabrera

16 años

Estudiante

Profesante de la religión Evangélica

Asiste a la iglesia de Dios en Serranías.

1. Qué importancia tiene para vos la tecnología?

La tecnología me ayuda en mis tareas, en dudas que tenga de cualquier cosa y me ayuda mucho.

2. Qué utilidad le das al celular en tu vida diaria?

Estoy en mucha comunicación con mis amigos y familiares.

2. Que opinan los adultos del uso que los jóvenes le dan a la tecnología?

Ven a los jóvenes mas atraídos a la tecnología, y olvidan a las cosas cotidianas que hacemos, por estar en redes sociales dejan de ir a la iglesia y olvidan sus costumbres.

3. Frecuentas mucho el uso de internet?

Sí. Realizo investigaciones y reviso Facebook.

4. Tiene importancia la moda en vos?

Sí. Me importa, para vestirme bien, andar actualizada en la moda. Veo la televisión y ahí veo cortes de cabellos y ropa

5. Crees quien no está la moda, no es un joven actualizado?

Sí.

7. El uso de herramientas tecnológicas en el hogar dificulta la comunicación entre padres e hijos?

Sí. Todo eso de los celulares ha traído distanciamiento entre padres e hijos.

8. Crees que los adultos viven aún de la manera en que fueron criados?

9. Los adultos no comprenden a los jóvenes de hoy en día?

No contesto porque estaba su papa a la par y se puso nerviosa.

10. Asistís a alguna iglesia?

Si a la iglesia de Dios en Serranías, soy cristiana por gloria y honra del señor.

11. Que te transmiten tus padres acerca de la iglesia?

Que asista a la iglesia para que sea una persona de bien.

12. Consideras que la tecnología ha revolucionado el modelo conservador de la iglesia?

Si. Muchas veces discriminan la manera en que se visten. Y ahora la biblia ya no está en páginas, sino también en celulares y tabletas

13. Que estrategias utiliza la iglesia para acercarse al joven?

Hacen noches de talentos para que los jóvenes expresen sus habilidades, campamentos, juegos, fogatas..

14. Perteneces algún grupo político del barrio? ¿Cuál? ¿Por qué?.

No! No me gusta nada de eso.

15. Conoces leyes relacionadas al aspecto juvenil?

No mucho. No estoy muy informada

16. Vienen a darles talleres o charlas acerca de políticas públicas a los jóvenes del barrio?

No vienen que yo sepa.

Norlan Morales. 40 años.

Papa de Ruth Karina

Vendedor de pan.

1. Como ven los jóvenes a la iglesia en la actualidad?

Desde antes los jóvenes han sido rebeldes, ahora les gusta la libertad, no les gusta comprometerse. Ser una mejor persona no es estar actualizada. La sociedad es impura, los mismos jóvenes hacen la droga.

2. Como percíbelas nuevas leyes que el estado ha reformado respecto a los adolescentes?

Malísimas. Son una basura por que ahora no podemos corregir a los hijos. Es un arma de doble filo, protege a los hijos y le abre una puerta para que sea delincuente, nos quita autoridad a los padres. son un desastre.

3. Como compara esta juventud con la que usted vivió?

Antes era más sana.

4. La tecnología ha venido a mejorar o a retroceder a la juventud?

Es un arma de doble filo. Les ayuda a desarrollar, a hacer todo más rápido. Pero a los chavalos los hace boludos, la computadora hace todo, les preguntas las tablas y no saben pero la tecnología es algo inevitable hoy en día. En la universidad aun amenaza con el desarrollo del joven, porque se mueve droga, alcohol, tienen que ser muy sabios los jóvenes.

5. En la iglesia como usan la tecnología los chavalos.

Hay un libertinaje en la iglesia. Hay irreverencia, porque pasan chateando en todo el culto. En la iglesia católica son muy cuidadosos y son reverentes en la misa. La iglesia no es un acto religioso, muchas veces obligamos a los hijos a ir a la iglesia y no debe de ser así. Yo repudio a la gente religiosa, no todos somos hijos de Dios, aunque todos dicen que son hijos de Dios.

Ahora la música se ha mezclado en la iglesia, yo fui drogadicto y se diferenciaren esos estilos, porque ahora ponen rock en las iglesias, bachatas y eso contamina la iglesia, la música se ha modernizado con la tecnología y eso les gusta a los jóvenes de hoy en día porque es la moda.

Karla rosales. 16 años.

Estudiante de secundaria

1. Qué importancia tiene para vos la tecnología?

Es importante porque nos ayuda a saber cosas que no sabemos. La televisión nos informa cosas, para que tengamos precaución en accidentes. Los celulares nos ayuda a comunicarnos.

2. Qué utilidad le das al celular en tu vida diaria?

Yo hago llamadas, uso Facebook, chateo. Es algo vital para mí

3. Que opinan los adultos del uso que los jóvenes le dan a la tecnología?

Mi papa me dice que estoy loca con el celular, que en vez que esté estudiando me pongo con el celular, pero a veces saco información para mis tareas y se los explico pero no me creen. Para i es mejor estar con el celular.

4. Frecuentas mucho el uso de internet?

Si..

5. Tiene importancia la moda en vos?

Me fijo en la ropa. Me gusta usar cosas ajustadas. Me gusta la moda porque así me miro mejor, andar buenos zapatos. En internet o televisión veo todo esas cosas bonitas de peinado y zapatos

6. Crees quien no está la moda, no es un joven actualizado?

Cada quien tiene su manera de ser. Si alguien que no está a la moda se siente bien así pues es cosa de cada quien. Todos somos felices a como somos.

7. El uso de herramientas tecnológicas en el hogar dificulta la comunicación entre padres e hijos?

Si... Yo ahora no converso con mi papa.

8. Los adultos no comprenden a los jóvenes de hoy en día?

Si. Porque ellos me dicen que solo vivo pegada al celular y a la computadora

9. Asistís a alguna iglesia?

Si a la católica.

10. Que te transmiten tus padres acerca de la iglesia?

Que asista, que eso me ayuda a ser mejor chavala. Tener buenos valores.

11. Consideras que la tecnología ha revolucionado el modelo conservador de la iglesia?

Si. Ahora la biblia la andamos en el celular, yo la ando en el celular así no ando cargando la biblia.

12. Que estrategias utiliza la iglesia para acercarse al joven?

Encuentros juveniles y visitas.

13. Pertenece algún grupo político del barrio? ¿Cuál? ¿Por qué?

No pertenezco a nada. No me llama la atención.

14. Conoces leyes relacionadas al aspecto juvenil?

No. No conozco nada. Si quisiera saber.

15. Vienen a darles talleres o charlas acerca de políticas públicas a los jóvenes del barrio?

No. No viene nadie.

Kevin Hernández Mercado. 16 años. Estudiante

1. Qué importancia tiene para vos la tecnología?

Muy útil, me ayuda en investigaciones o divertirnos.

2. Qué utilidad le das al celular en tu vida diaria?

Yo me comunico nada más.

3. Que opinan los adultos del uso que los jóvenes le dan a la tecnología?

4. Frecuentas mucho el uso de internet?

Si. En mi casa tengo internet.

6. Tiene importancia la moda en vos?

No me hace más grande ni menos. Mi corte de pelo hace rato estuvo de moda, lo vi por la televisión, uno quiere seguirlos y por eso me hice eso

7. Crees quien no está la moda, no es un joven actualizado?

Muchos dicen que no estar a la moda no es estar actualizado, creo que no es necesario tener la última ropa para ser quien realmente eres.

7. El uso de herramientas tecnológicas en el hogar dificulta la comunicación entre padres e hijos?

Los jóvenes ahora pasan más tiempo en la computadora y no me relaciono con mi padres.

8. Crees que los adultos viven aún de la manera en que fueron criados?

Si. Me regañan debes en cuando hago algo que para ellos no está bien, pero que mis amigos hacen y a veces les digo que ahora todo es diferente, pero ellos me dicen que mientras viva en su casa tengo que comportarme como ellos me han enseñado. Por ejemplo, pintarme el pelo, o usar piercings.

9. Los adultos no comprenden a los jóvenes de hoy en día?

Nosotros nos volvemos más perezosos según ellos, y tienen razón

9. Asistís a alguna iglesia?

No.

10. Que te transmiten tus padres acerca de la iglesia?

Nada.

11. Consideras que la tecnología ha revolucionado el modelo conservador de la iglesia?

No se. Porque no asisto a ninguna iglesia.

14. Perteneces algún grupo político del barrio? ¿Cuál? ¿Por qué?

No. No pertenezco a nada. Me siento mejor así, porque veo que los que están involucrados en eso andan en muchas cosas.

15. Conoces leyes relacionadas al aspecto juvenil?

No conozco nada. Me gustaría conocerlas

16. Vienen a darles talleres o charlas acerca de políticas públicas a los jóvenes del barrio?

No.

Doña Flor Reyes.

Como percibe la juventud hoy en día?

Muy desordenada, liberal, muy difícilmente hacen caso a los que los padres dicen. Son tiempos muy difíciles y como padres de familia y mensajeros del señor nos toca enfrentar retos difíciles con nuestros hijos y otros jóvenes. Vemos que es normal la homosexualidad, el lesbianismo, la moda emo, cosas que se han infiltrado en nuestra cultura y los chavalos se contagian de todo o que ven. Mis hijas me hacen muchas preguntas porque en el mundo exterior, la universidad les ofrece muchas cosas que ellas no están familiarizadas.

Siente una amenaza para la iglesia católica tantas iglesias evangélicas que hay en el barrio?

Tantas iglesias han venido a dividir y confundir a ser humano, mas al joven que esta en una etapa de vulnerabilidad y lo envuelven fácilmente. La iglesia de Dios hace cosas para atraer a los jóvenes, los llevan a lugares, campamentos, cantatas etc., puros engaños, ilusionan a los chavalos y no debe ser así. La biblia es clara en lo que dice. Nosotros no hacemos esas mentiras, el joven que quiera llegar a la iglesia que lo haga por voluntad que le nazca en su corazón.

Que quiere la iglesia de los jóvenes y las familias del barrio?

Queremos que vivan en santidad, una vida ordenada, feliz. Crean que asistir a la iglesia es aburrido, pero no es así. En la iglesia te encuentras con vos mismo, te ayuda a ser mejor persona, a ser mejor hijo y tomar las cosas del mundo con calma. No apresurarte a casarte, tener hijos, caer en vicios.

A qué se debe tanto desinterés de la juventud para las cosas de la iglesia?

En parte al uso del internet, eso ha venido a invadir la mente de los chavalos, en moda, celulares, lenguajes exóticos. Cosas que aquí en el barrio no se veían ahora ya se ven. Niñas con vestimenta inapropiada para ellas, están desvergonzando su cuerpo, las mujeres más que todo deben de vestir con pudor, llevar un noviazgo sano integro, dirigido en el buen sentido de lo que es el noviazgo para un futuro casamiento en orden.

Porque hay tanto desorden en la juventud del barrio?

Por qué no acata lo que la iglesia dice. No es tanto los jóvenes los del problema, ahora el gobierno con esas leyes que han reformado nos han quitado autoridad a los padres de familia de corregir a los hijos y así se van criando, si les pegamos nos demandan y nos echan preso. Publican anuncios promoviendo el uso del condón, eso no es bueno para los jóvenes o adolescentes que vean eso porque les incentiva a usarlos. El estado no se regula tampoco a lo que la iglesia dispone.

Martha Aguirre

Miembro del comité pastoral de la capilla san Juan d Padua del Barrio Hilario Sánchez.

Como percibe la juventud hoy en día?

Desmotivada y encerrada en sus creencias y maneras de pensar. Han perdido valores, como padres nos hemos descuidado de eso y hemos dejado que nosotros también dejemos prácticas que nos habían enseñado desde nuestros abuelos.

Siente una amenaza para la iglesia católica tantas iglesias evangélicas que hay en el barrio?

Ellos casi abarcan todo, nosotros no somos escandalosos. Nos reunimos y hacemos calladas las cosas. Ellos hacen ruido con música alto volumen que perturba a las personas. Si ellos son bien así, allá ellos. Nosotros practicamos un orden.

Que quiere la iglesia de los jóvenes y las familias del barrio?

Compromiso. Que se enderecen y no desperdicien su juventud que es un tiempo de oro, tan bonito. Siempre analizo mi juventud pasada y comparo y nada de parecido, todo es computadora y si no sabes eso estas desconectado, por eso a nosotros como viejos ya no servimos para muchas cosas. A las familias que instruyan a los hijos desde pequeños, para que crezcan con bienestar y se casen con muchachas sanas, a como se debe, ahora todo lo hacen al revés, primero sale embarazada la muchacha y 2 años después se casan.

A qué se debe tanto desinterés de la juventud para las cosas de la iglesia?

Los vicios, ahora han puesto cantina en el barrio eso es manera de inducir al chavalo a la vagancia, deberían prohibir eso aquí. Con los celulares ahora no se sabe lo que ven, pornografía talvez y ellos dicen que están leyendo o estudiando. No tenemos que confiarnos de los que nos dicen.

Porque hay tanto desorden en la juventud del barrio?

Es por lo mismo, se ha permitido una libertad, los que dirigen el barrio deberían controlar esas cosas.

Mapas geográficos del barrio Hilario Sánchez.



Ilustración 15. Vista aérea del coquí del barrio Hilario Sánchez.



Ilustración 16. Ilustración 15. Gráfico de ubicación del barrio Hilario Sánchez. Fuente: Internet

Realización de grupo Focal.



Ilustración. 17. Grupo focal con Jóvenes del barrio

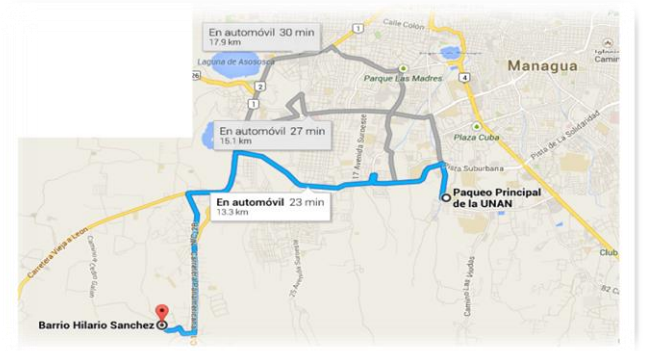

Ilustración 16. Grupo focal.



Ilustración 19. Análisis foda.

Instrumentos



Ilustración 170. Cámara fotográfica.



Ilustración 21. Computadora portátil para procesar los datos.



Ilustración 22. Libreta y diario de campo. Fuente propia.

Lista de Informantes.

Nombre	Edad	Ocupación
Kenia Mayorga	24	Estudiante
Néstor Espinoza	22	Estudiante
Pablo Mejía	22	Estudiante
Flor Reyes	35	Ama de casa. Miembro del comité pastoral
Karen Bendaña	24	Estudiante. Líder de iglesia Evangélica
Fabiola Rodríguez	22	Comerciante
Mireya Cruz	20	Estudiante
Antonio Gonzáles	66	Más viejo habitante del barrio. Padre de familia.
Karla Rosales	16	Estudiante
Ruth Morales	16	Evangélica. Estudiante
Priscela Cruz	40	Madre de familia.
Jorge Solís	17	Estudiante
Kevin Hernández.	16	Estudiante
Juan Daniel Hernández	20	Secretario político
Martha Aguirre	47	Miembro pastoral de la iglesia católica. Madre de familia.
Daysi Sequeira	50	Pobladora.

Guía de entrevistas.

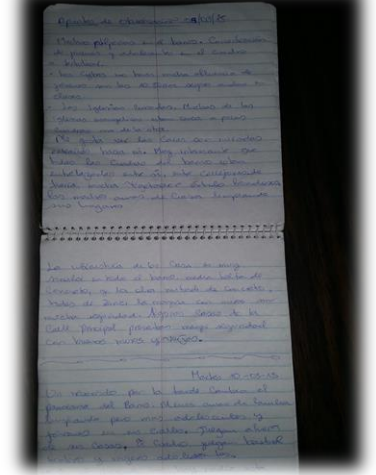
- **Raport**

Las instituciones sociales en el barrio.

¿Qué entiende usted por instituciones sociales?

¿Qué instituciones presentan más relevancia social en el barrio Hilario Sánchez?

¿De qué manera cree usted que cada institución se relaciona con el barrio?

¿Consideras que las instituciones están presentes en el barrio para mantener un orden social en los pobladores?

Experiencias juveniles con las instituciones

¿Qué relación tienen estas instituciones con los jóvenes?

¿Con cuales instituciones se identifica más la juventud?

¿Tiene importancia para los jóvenes la presencia de estas instituciones?

¿Qué roles y actitudes toman los jóvenes al relacionarse con las instituciones sociales?

Socialización y transmisión cultural.

¿Crees que moldean el comportamiento social las instituciones sociales?

¿De qué manera crees que influye la iglesia en la conducta del joven?

¿De qué manera crees que influye la familia en la conducta del joven?

¿De qué manera influye la educación en la conducta del joven?

¿Consideras a todas las instituciones espacios de socialización?

Cierre

¿Hay algún aspecto que no le he preguntado y a usted le gustaría abordar?

¿Qué le pareció la entrevista?

¿Qué otra persona podría recomendarme para entrevistar?

Guía de entrevistas a profundidad.

A líderes de la iglesia.

1. ¿Cómo percibe la juventud hoy en día?
2. ¿Siente una amenaza para la iglesia católica tantas iglesias evangélicas que hay en el barrio?
3. ¿Qué quiere la iglesia de los jóvenes y las familias del barrio?
4. ¿A qué se debe tanto desinterés de la juventud para las cosas de la iglesia?
5. ¿Porque hay tanto desorden en la juventud del barrio?

- A los jóvenes el barrio.

1. ¿Qué importancia tiene para vos la tecnología?
2. ¿Qué utilidad le das al celular en tu vida diaria?
3. ¿Qué opinan los adultos del uso que los jóvenes le dan a la tecnología?
4. ¿Frecuentas mucho el uso de internet?
5. ¿Tiene importancia la moda en vos?
6. ¿Crees quien no está la moda, no es un joven actualizado?
7. ¿El uso de herramientas tecnológicas en el hogar dificulta la comunicación entre padres e hijos?
8. ¿Crees que los adultos viven aún de la manera en que fueron criados?
9. ¿Los adultos no comprenden a los jóvenes de hoy en día?
10. ¿Asistís a alguna iglesia?
11. ¿Qué te transmiten tus padres acerca de la iglesia?
12. ¿Consideras que la tecnología ha revolucionado el modelo conservador de la iglesia?
13. ¿Qué estrategias utiliza la iglesia para acercarse al joven?
14. ¿Pertenece algún grupo político del barrio? ¿Cuál? ¿Por qué?
15. ¿Conoces leyes relacionadas al aspecto juvenil?
16. ¿Vienen a darles talleres o charlas acerca de políticas públicas a los jóvenes del barrio?

Guía de observación.

- Visualizar que instituciones sociales están presentes en el barrio.
- El acceso a los espacios de socialización
- Símbolos que identifican a los jóvenes
- Estructura de las familias
- Lugares de recreación juvenil
- Vida cotidiana
- Lugares populares del barrio.
- Estructura de las viviendas
- Calles
- Comercio
- Vestimenta.